

GRAMÁTICA XEROGLÍFICA

CARLOS L. MEDRANO



Carlos Luís Medrano Martínez (Portonovo, 1966) é diplomado en Maxisterio e licenciado en Filoloxía Galego-Portuguesa. Durante máis de 15 anos traballou no eido editorial e desde 2012 exerce como docente no CPR Plurilingüe Fogar de Santa Margarida da Coruña. As súas publicacións xiran arredor da didáctica da lingua e da ludolingüística: *50 xogos de lingua. Técnicas de comunicación oral e escrita* (Xerais, 1994), *Outros 50 xogos de lingua. Técnicas de comunicación oral e escrita* (Xerais, 1998), *Esfinx. Relatos de pensamento creativo* (TresCtres, 2009), *Sherezade. Novos relatos de pensamento creativo* (TresCtres, 2012). Entre 2012 e 2018 sacou adiante, como proxecto persoal, o blog dedicado á ludolingüística xogosdelingua.blogspot.com. Desde 1988 colabora con xeróglifos diarios en *La Voz de Galicia* e desde 2018 publica no suplemento *Elemental*, deste mesmo xornal, pasatempos como autodefinitos, encrucillados, labirintos, escaleiras...

GRAMÁTICA XEROGLÍFICA

CARLOS L. MEDRANO

A Siro López
e a Alfonso García Sanmartín

Xunta de Galicia

Consellería de Cultura, Educación e Universidade
Secretaría Xeral de Política Lingüística

Autor:

Carlos L. Medrano

Impresión:

Gráficas Anduriña

Dep. legal:

C 2044-2021

ISBN:

978-84-09-35958-5

Índice	7
Introdución	9
A gramática do xeróglifo	11
Do xeróglifo á gramática	33
O substantivo	34
O adxectivo	49
O artigo	55
O pronomes determinante	56
O pronomes persoal	61
O verbo	67
O adverbio	75
A preposición	83
A conxunción	87
Do xeróglifo ao léxico	89
O corpo humano	90
Os sentimentos e o carácter	91
A saúde e a enfermidade	95
A vestimenta	99
Os alimentos	101
A casa	106
A familia	107
O traballo	110
Os medios de transporte	113
Os animais	115
As plantas	118
A cidade	120
O rural	121
O tempo cronolóxico	122
O tempo meteorolóxico	125
As tradicións e os ritos	127
O lecer e os deportes	128
A vida administrativa	130
A vida académica	132
Propostas didácticas	133
Solucionario	137

Os xeróglifos constituíron o sistema de escritura do Antigo Exipto. Como é sabido, logo de desaparecer aquela civilización, a escritura xeroglífica resultou incomprendible durante séculos ata o achado da pedra Rosetta en 1799. Esta tiña gravado un mesmo texto en tres alfabetos diferentes: xeróglifos exipcios, escritura demótica e grego antigo. Os exiptólogos acabaron por descubrir este feito e foi finalmente o francés Jean-François Champollion quen deu establecido as correspondencias entre os tres alfabetos e así interpretou, por fin, a escritura xeroglífica.

Hoxe, co nome de xeróglifo designamos tamén un pasatempo que consiste en interpretar os signos (letras, números, debuxos...) contidos nun recadro para lle dar resposta a unha cuestión dada. Noutras palabras, podemos definilo como unha «adiviña gráfica».

Hai quen di que, fronte ao encrucillado (baseado máis no «saber cultural»), o xeróglifo ten un carácter máis «intelectual», xa que nel participa decisivamente a imaxinación e a creatividade. Eu concordo con esta idea. O xeróglifo é, no sentido máis literal, un «xogo de enxeño». Un exemplo:



Por que che gusta resolver
xeróglifos?

Como en tantos outros ámbitos, no xeróglifo «menos é máis» e, ás veces, un dá cunha pequena xoia como esta (tan acaída para esta introdución): unha letra «u» que campa solitaria no recadro. É dicir: «U soamente». Ou o que o mesmo: «Uso a mente». Revélase así a mensaxe oculta: a causa da atracción polos xeróglifos é... a saudable «ximnasia mental»! E un acaba por sentirse un moderno Champollion.

Máis alá do ocorrente exemplo anterior, o pasatempo dos xeróglifos posúe unha certa «gramática», un conxunto de regras que rexen a súa construción e a súa interpretación. A elas está dedicado o capítulo «A gramática do xeróglifo». Así poderemos gozar máis á hora de resolver os xeróglifos e tamén, por que non, á hora de crealos.

Mais hai outra cara da moeda: os xeróglifos, postos en relación co idioma, son tamén unha útil ferramenta para traballar contidos lingüísticos. Vémoslo nos capítulos «Do xeróglifo á gramática» (recoñecemento das clases de palabras, do xénero e do número do substantivo, da morfoloxía verbal...) e «Do xeróglifo ao léxico» (ampliación e precisión léxica en distintos campos semánticos: o corpo, os sentimentos, a saúde, o traballo...).

Aló polo mes de xullo de 1988, comecei a publicar os primeiros xeróglifos en *La Voz de Galicia*. Máis de 12.000 xeróglifos despois, deille forma a ese fondo de pasatempos e aquí deixo esta proposta, apoiada en dous grandes piares: o valor lúdico deste xogo de enxeño e a súa potencialidade como ferramenta alternativa na didáctica da lingua.

A GRAMÁTICA DO XERÓGLIFO

01. O CALEMBUR

O primeiro recurso básico que cómpre dominar é o **calembur**, pois ofrece a chave para descifrar correctamente moitos xeróglifos. Este xogo de palabras consiste en segmentar doutro xeito palabras ou frases, de modo que estas cambian de significación e dan lugar a novos enunciados.

Por exemplo: *claramente* → *Clara mente, setenta pas* → *Se ten tapas*.

1



Por que di ese señor que sabe o que vai pasar?

Evidente > **É vidente**

2

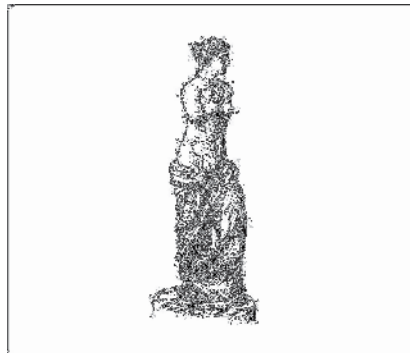

Aquela camiseta é miña. E esta di quen é?

3



Cal é o teu novo horario no traballo?

4



Que idioma están a falar eses turistas?

02. UN ELEMENTO

Todo xeróglifo presenta polo menos **un único signo**; é dicir, consta como mínimo dun elemento. Este pode ser, como xa indicamos, unha letra, un número, unha palabra, un debuxo... A resolución nestes casos consiste en nomear, definir ou dar sinónimos dese elemento, para logo descubrir nesas palabras a resposta á pregunta correspondente.

5



Por que non che gusta o seu novo apartamento?

E minúsculo > **É minúsculo**

6

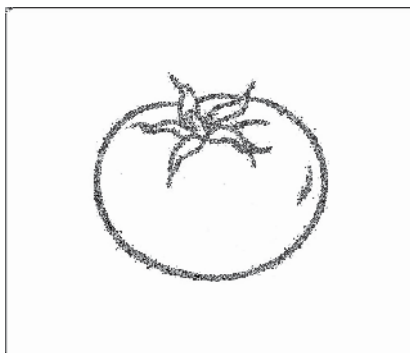

Que adolta beber a tía tía polas tardes?

7

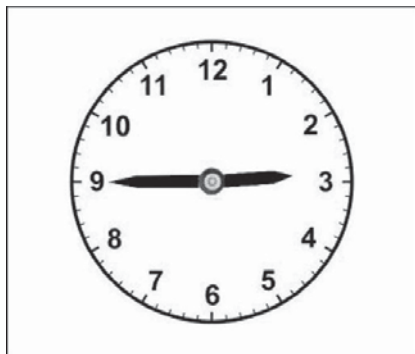

Que problema teñen Iria, Ana e Laura no hotel?

8



A quen lle debe Eva cen euros?

03. VARIOS ELEMENTOS

Con todo, o máis común é que o xeróglifo se compoña de **varios signos**. Dentro destes, os máis sinxelos son aqueles que se resolven pola simple **adición ou xustaposición** dos seus elementos (A + B). É dicir, sen facermos referencia ás súas características ou á súa posición, a solución xorde, sen máis, de unirmos as designacións destes elementos.

9



Que pensas facer esta noite?
I rei de copas > **Irei de copas**

10



Cres que che fará efecto o novo
antibiótico?

11



Que ferramentas trae o carpinteiro?

12

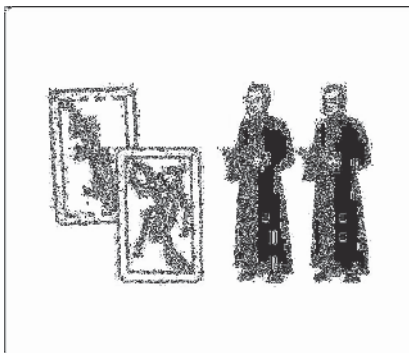

Como quedastes na casa despois do
cortocircuíto?

04. RELACIÓNS SEMÁNTICAS

Con frecuencia, as palabras que aparecen no xeróglifo deben ser interpretadas a través de diferentes **relacións semánticas**. Así, ás veces debemos indicar un **sinónimo** (*engadir = agregar, regalo = agasallo*). Noutras ocasións, o que corresponde é ofrecer un **hipónimo** (*nota > re, día > luns*) ou un **hiperónimo** (*venres < día, Eume < río*).

13



Cal é o percorrido de mañá da Volta a Galicia?

Denigran alugo > **De Nigrán a Lugo**

14



Con quen foi Ana ao teatro?

15



Queres que che conte o que pasou?

16



Quen vai con Antón ao médico?

05. VALOR POLISÉMICO

Debemos ter en conta que os elementos que compoñen o xeróglifo poden posuír un **valor polisémico**, é dicir, as letras, números, palabras ou debuxos que se presentan adoitan ter varias interpretacións posibles e só unha delas é a correcta.

Por exemplo: *N* → *ene* / *consoante* / *letra*, *5* → *cinco* / *V* / *impar* / *número*.

Así o vemos tamén cos diferentes valores do debuxo da *vaca* nestes casos.

17



Cantos anos fai hoxe Eva?
E vaca torce > **Eva, catorce**

18

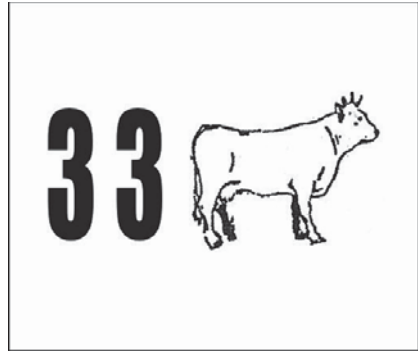

Quen estaba a falar coa profesora?

19



Como sabes que intentei que María
non se desgustase?

20

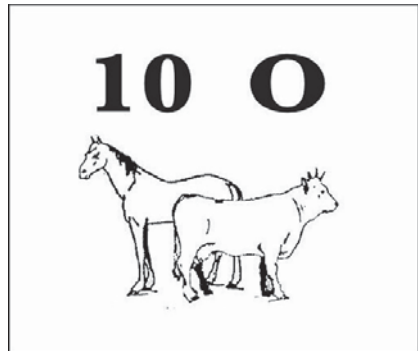

Como perdiches os teus aforros?

06. NÚMEROS ROMANOS

Como vimos nalgúns xeróglifos anteriores, os números son un elemento moi relevante pola súa frecuencia. En moitos casos, deben ser interpretados mediante a súa conversión ás letras propias da **numeración romana**.

Por exemplo:

1 → I	6 → VI	11 → XI	55 → LV	500 → D
2 → II	7 → VII	15 → XV	60 → LX	1000 → M
3 → III	8 → VIII	20 → XX	90 → XC	...
4 → IV	9 → IX	40 → XL	100 → C	
5 → V	10 → X	50 → L	150 → CL	

21

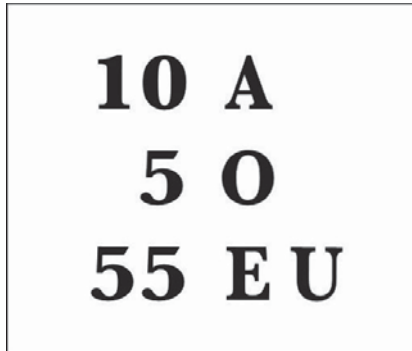

Esta teu irmán aínda de viaxe?
X a V o LV e u > **Xa volveu**

22



Que tomou de sobremesa Xaquín?

23



Que che parecen os viños que probamos no restaurante?

24



Cal é a túa música preferida?

07. A POSIÇÃO

Un factor que convén considerar é a **posición** dos elementos, especialmente se aparecen nun recadro propio. Noutras palabras, é pertinente a relación espacial entre eses signos encadrados: un elemento pode estar sobre outro, ou baixo outro, ou con outros, ou entre outros... Estas posicións son descritas por distintos procedementos gramaticais:

Adverbios de lugar: *arriba, abaixo, fóra...*

Preposicións: *ante, baixo, con, en, entre, sobre, tras, enriba de...*

Por outra banda, eses elementos (letras, números, figuras...) poden estar en **posición invertida**, é dicir, poden aparecer boca abaixo. Isto supón que debemos interpretar ao revés a palabra con que designamos ese elemento (*río* → *oír*, *avión* → *noiva...*).

25

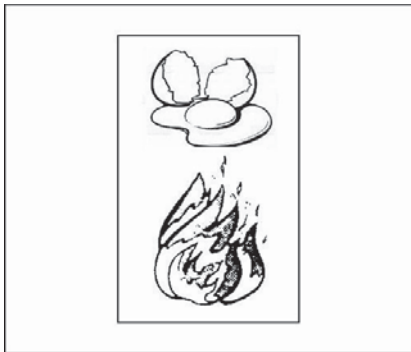

Que fas se protestan pola radio tan alta?

Baixo ovo lume > **Baixo o volume**

26

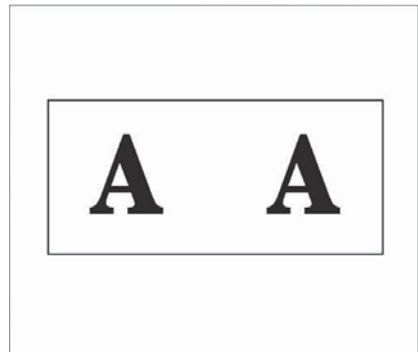

Que tal funciona o vello reloxo do teu avó?

27



Quen ten que entregar estes documentos?

28



Quen cres que lle roubou iso a Luís?

08. A CANTIDADE

Na interpretación dalgúns xeróglifos, tamén importa á **cantidade** de elementos que aparecen. A solución nestes casos incluírá referencias a se un elemento está só, se aparece un determinado número de veces, se aparecen elementos en exceso ou de sobra, se hai unha carencia ou falta algo...

Estas alusións á cantidade fanse mediante diferentes clases de palabras:

Adverbios de cantidade: *só / soa, soamente, moi, menos, máis...*

Numerais cardinais: *un, dous, tres, dez, doce, vinte, cen...*

Numerais ordinais: *primeiro, segundo, cuarto, décimo...*

Numerais partitivos: *metade, cuarto...*

Verbos: *sobrar, faltar...*

29

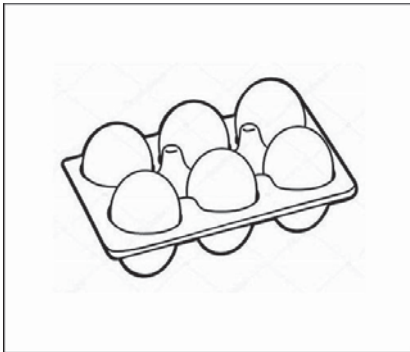

Sabes quen podería convencer diso a Paula?

Seis ovos > **Sei, só vós**

30

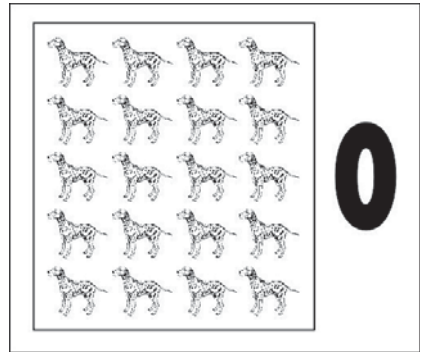

Por que me dixeches que fose para a cama?

31



Non cres que hai demasiados hipócritas no mundo?

32



Onde está a durmir o avó?

09. A CALIDADE

Mais noutros casos, a solución do xeróglifo relaciónase cunha cuestión de **calidade**. Tendo en conta isto, cómpre reparar nas características ou calidades dos elementos (letras, números, figuras...) que o compoñen. Pode ser relevante o seu tamaño (grande, pequeno/a...), a súa forma (estreito/a, amplo/a, goso/a...), o seu estado (ben, mal, bo/a, malo/a...) ou a súa cor (branco/a, negro/a...).

Como sucede cos trazos de posición e cantidade, son diversos os recursos lingüísticos que permiten describir os elementos:

Adverbios de modo: *ben, mal...*

Adxectivos: *grande, pequeno/a, bo/a, malo/a, branco/a, negro/a, igual, diferente...*

Participios: *partido, raiado, alado...*

33



Que é o máis importante, segundo ti, para aprender música?

Te roído > **Ter oído**

34

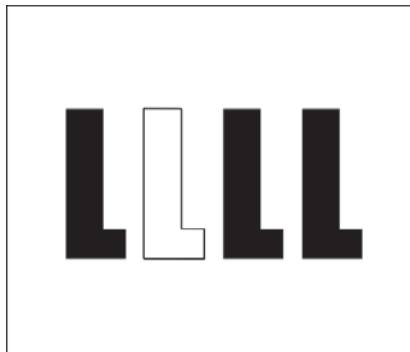

Sabe Antón de que cor é o novo coche do noso veciño?

35

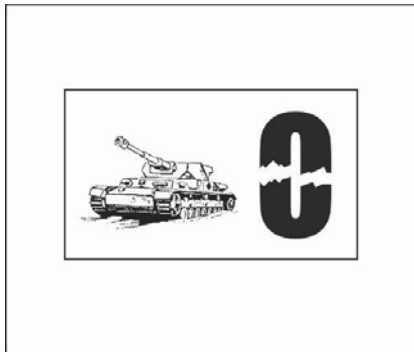

Sábese quen decidiu que o presidente debía dimitir?

20

36



Que che parece o trato que lle dan a Uxía na súa empresa?

10. O QUE SE DI OU O QUE SE FAI

De cando en cando, os elementos que compoñen o xeróglifo **falan**, é dicir, din algo nun globo como os do cómic. Tócanos daquela interpretar correctamente esas intervencións: tanto no contido do que se di, como se se afirma, se se nega, se se mente...

Por último, os elementos dalgúns xeróglifos tamén poden estar **facendo** algo. Cómpre entón reparar nesa acción e describila adecuadamente para dar coa solución.

37



Hai moitas aspirantes ao posto de adestradora?

Tres can di datas > **Tres candidatas**

38



Quen ten que tomar esa decisión?

39



A onde pensa ir o avó este domingo?

40



Sabe Antón de que cor é o novo coche do noso veciño?

41



Que fai o árbitro se segue a chover deste xeito?

42



Que é o que levas nesa bolsa?

43

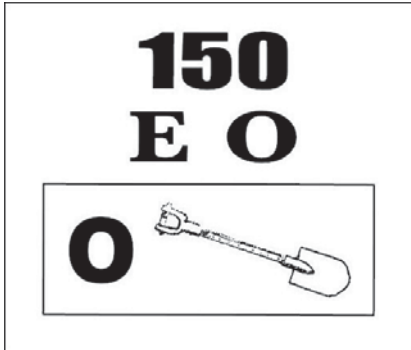

Quen podía gozar deses luxos hai dous mil anos?

44



Pediron moitos comensais caldeirada de raia?

45

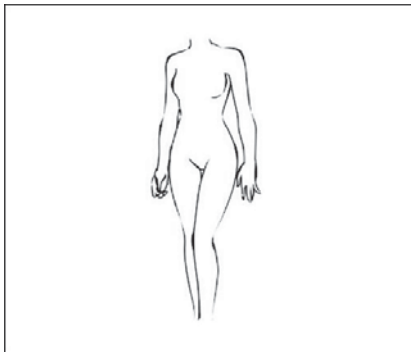

Que che parece a idea de Henrique?

46



Por que dis que o profesor está comezando a tolear?

47



É verdade o que contan de ti?

48

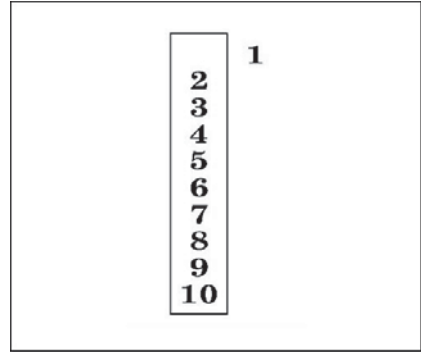

Que che parece ese piloto de carreiras?

49



Tardarán aínda moito en acabar a vosa nova casa?

50



Con quen foi Ana ao concerto?

51



Onde vive agora o teu amigo Xerardo?

52



Para que colliches eses panos?

53



Cando chegará Ana?

54

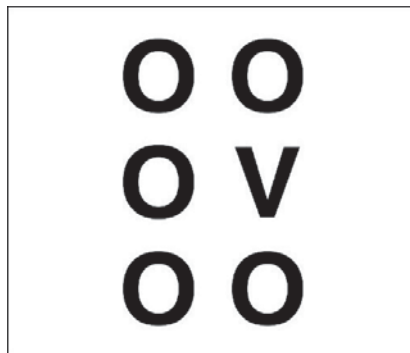

Que che fai pensar que por aquí hai lobos?

55

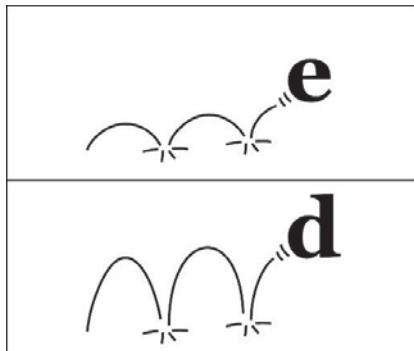

Por que Xoán non quere ser a miña parella de baile?

56

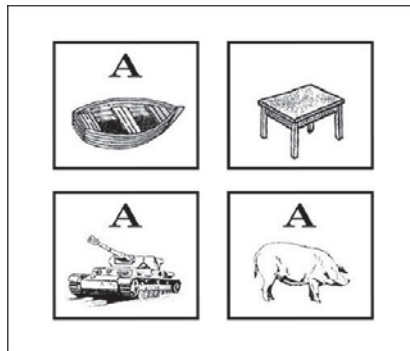

Remataches o xantar?

57



Por que dis que o novo xogador non é de Berlín?

58

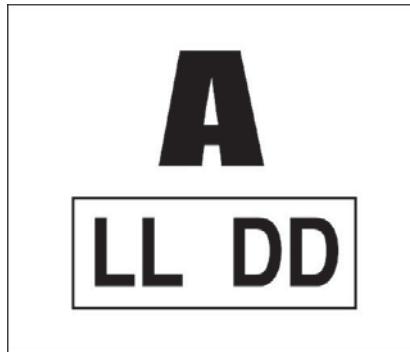

Adiviña que é o que fago todas as tardes.

59

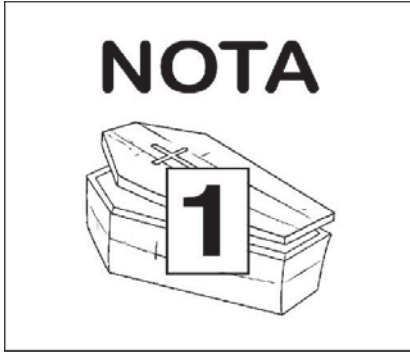

Durmiron Ana e Paulo en camas separadas?

60

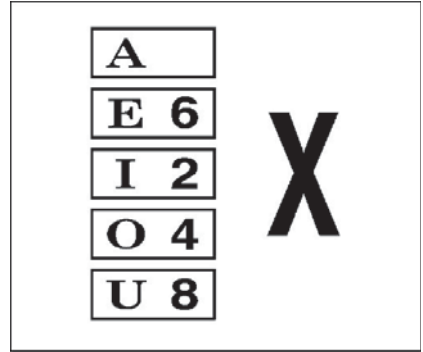

Que é o que máis che molesta do teu sobriño?

61



Por que non queres falar dese problema teu?

62

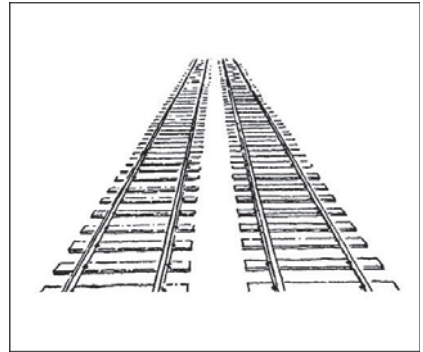

Por que dicía Uxía que estaba mareada?

63



Atopastes a chave que buscabades?

64



Que adoitas facer cada Nadal en Andorra?

65



Quedaron ben gardados os documentos?

66

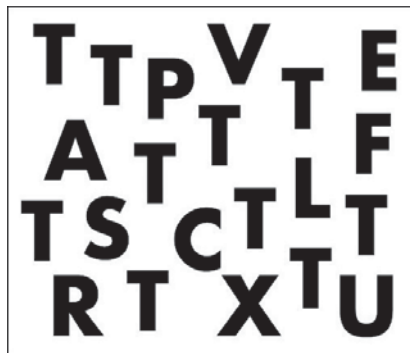

Houbo moitos danos provocados polo temporal?

67



Cantos fillos ten Adela?

68



Como pensas que che irá no torneo de tenis?

69



Onde está agora o teu fillo?

70



Vas ir agora a Compostela?

71

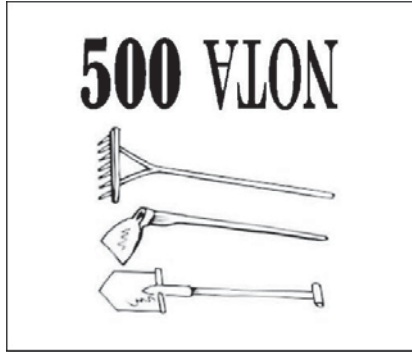

De que vos disfrazaredes este Entroido?

72

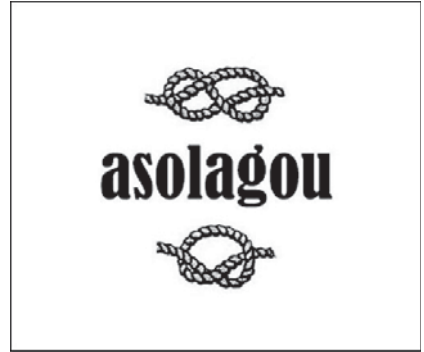

Que dixo Noa sobre o seu suposto romance?

73



Resultaches ferido no accidente?

74



Non cres que Xoán lle dá moito á lingua?

75



Como debe acudir o neno ao novo colexio?

76



A que negocio se dedican os teus amigos?

77

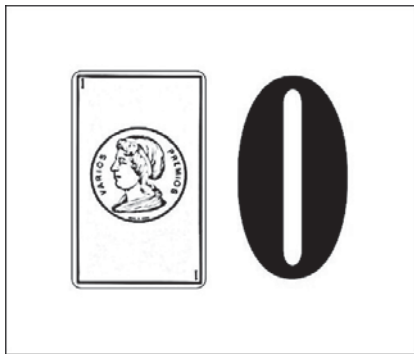

Que xoias lle roubaron á túa avoa?

78



Pensas denunciar o roubo?

79



Non cres que Uxía e mais eu temos o mesmo carácter?

80

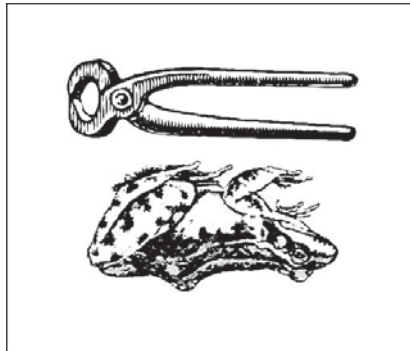

Quen colleu a miña bicicleta?

81



A que amigos teus pensas convidar?

82



Por que che gusta tanto traballar no ensino?

83

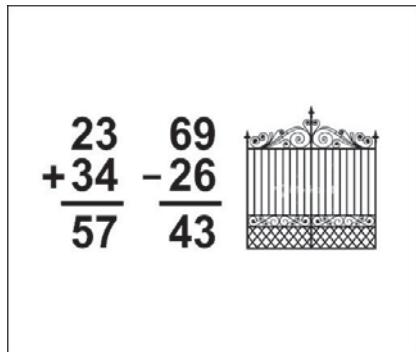

Quen me axudará a preparar o exame?

84

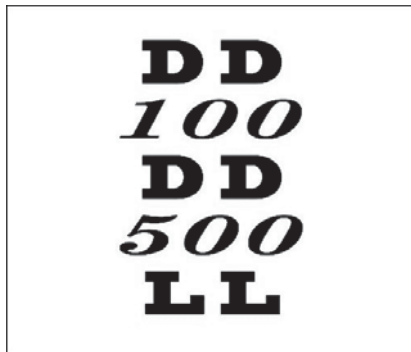

Que relación teño cos antigos donos deste pazo?

85



Por que dis que parece que non teño estudos?

86



Que usaron para non ser recoñecidos?

87



Que información lle deu o confidente á policía?

88

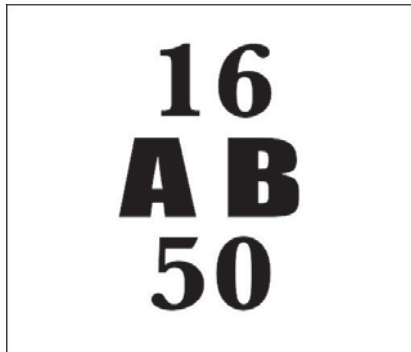

Coñeces a alguén que sexa de Zas?

89

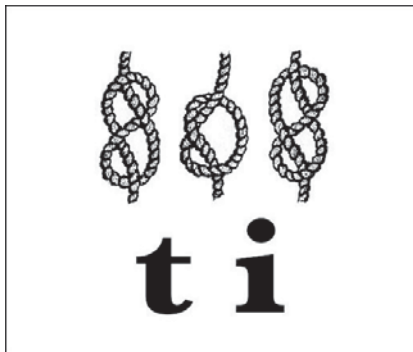

Non te decataches de que o guiso estaba salgado?

90



Por que pensas que son tímida?

91



Houbo moitos temporais en xaneiro?

92



Chegaron xa todos os veciños á reunión?

93

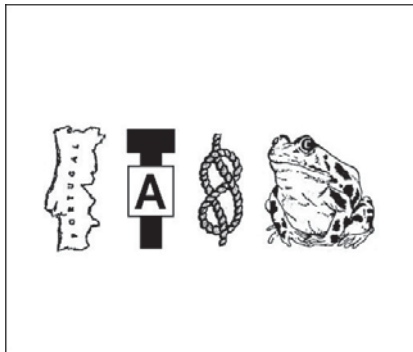

Enfermou algún familiar de Manuel?

94



Quen marcou o segundo gol da selección argentina?

95



Cantos amigos poderán botarche unha man con ese problema?

96



Onde vive agora o teu padriño?

97



É certo que non ides á voda?

98

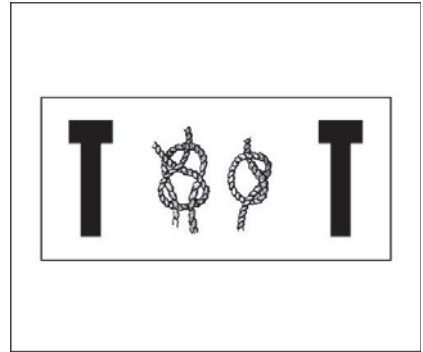

Por que queredes que vos siga contando historias?

99

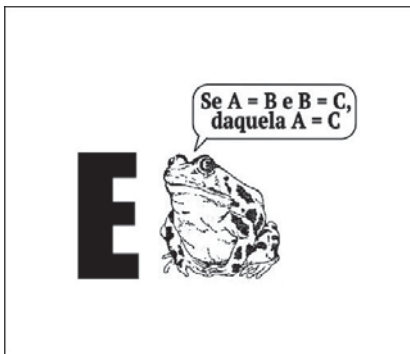

Que che pareceu a resposta que deu Xoán?

100



Cal dos teus irmáns fai anos en maio?

101

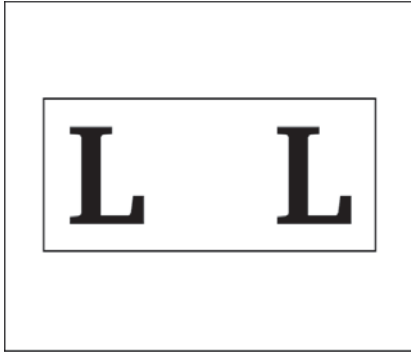

É certo que Luís e Laura son noivos?

102



Están nesta reunión todos os teus amigos?

103

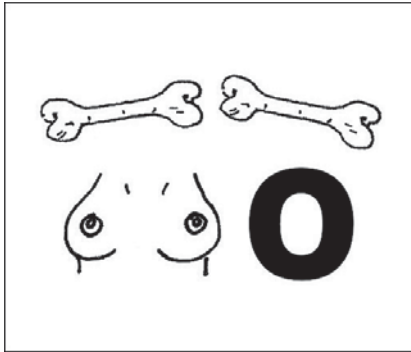

Quen confesou a autoría do atentado?

104



A onde pensaban ir as túas irmás este domingo?

105

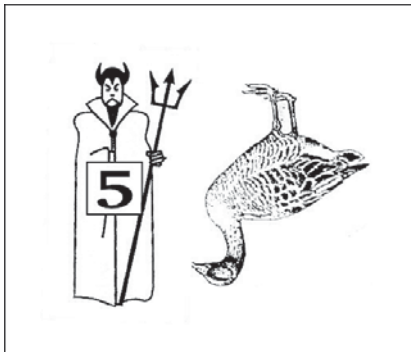

Como pensas conseguir un ordenador de segunda man?

106



Por que non che gustaba aquel mestre?

DO XERÓGLIFO À GRAMÁTICA

O SUBSTANTIVO (XÉNERO E NÚMERO)

107

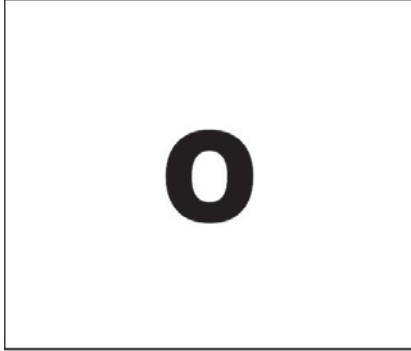

Que animal escapou do zoolóxico?

108

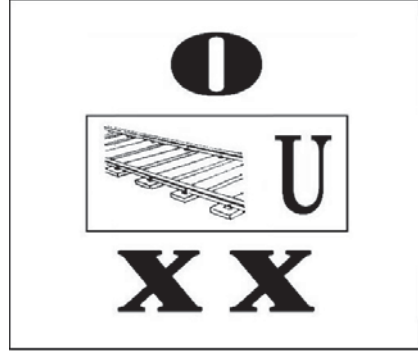

Que pensas facer cando volvas de cruceiro polos fiordes?

109



Canto anos fai hoxe a irmá de Paulo?

110



Que é o que non che gusta do que leva posto Iria?

111



Por que non nos deixas ver esa película?

112



Onde puxo Ana as súas cousas?

113

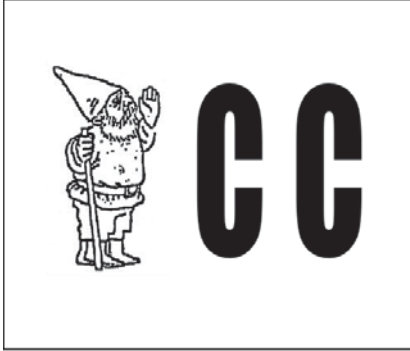

Que tomou Ana na sobremesa?

114



Que queres que lle bote agora ao teu café?

115



Que roubaron onte nesa xoiaría?

116



Cal cres que é o problema desta tortilla?

117



Por que dis que tes poderes paranormais?

118



Como estaba iluminada aquela estancia do castelo?

119

fragmentos
E 1000
NOTA

Por que non queres que Ana che remende a chaqueta?

120



manifesta

Quen cres que che roubou os cartos?

121

20 NOTA
50

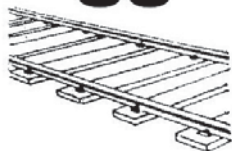

Como sabes que non estiveren só na praia?

122

R BADEO
AROUSA

Chegaron xa as túas irmás?

123

10 i

50 i

sábado

Con quen comiches hoxe?

124

2 E
recúan



Quen é aquela rapaza que vén alá?

125

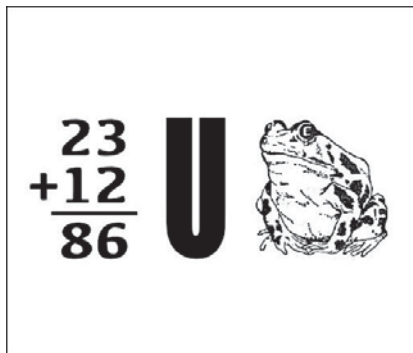

Quen che conta a verdade sobre o que ocorreu?

126



Quen irá no coche de Anxo?

127



Que sabes da túa nova veciña?

128



Sabes a quen vai citar o director?

129



Onde vas poñer esta alfombra nova?

130



Suspenderon moitas amigas túas?

O SUBSTANTIVO (ANTROPÓNIMOS FEMININOS)

131

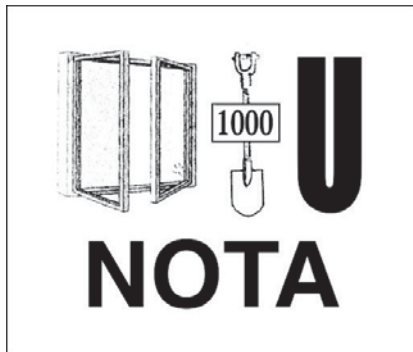

Por que puxeche outra cadeira para a cea?

132



Cantas das túas amigas viñeron andando ata aquí?

133



Por quen farías un sacrificio tan grande?

134

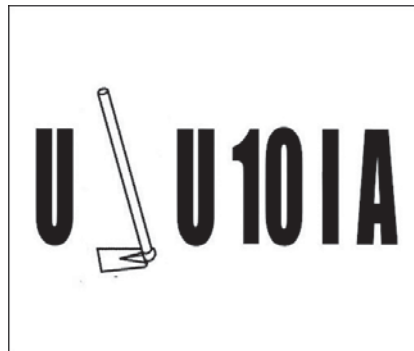

Quen está a utilizar o meu portátil?

135



Quen te acompañou ao médico?

136

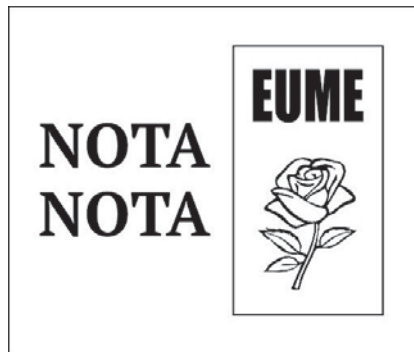

De quen está a falar teu pai?

137

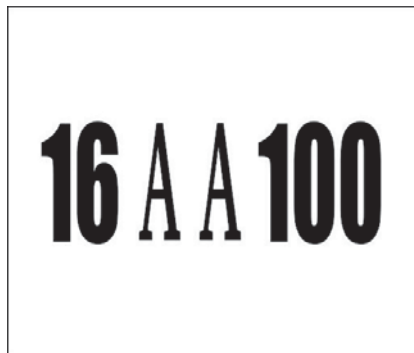

Cal dos teus compañeiros é de Zas?

138



Onde está a botar a sesta o avó?

139



Cal dos teus amigos fai anos en maio?

140



Cantos compañeiros teus chegaron xa?

141



Como podo conseguir un ordenador portátil?

142



Quen escolleu esa centola?

O SUBANTIVO (ANTROPÓNIMOS MASCULINOS)

143

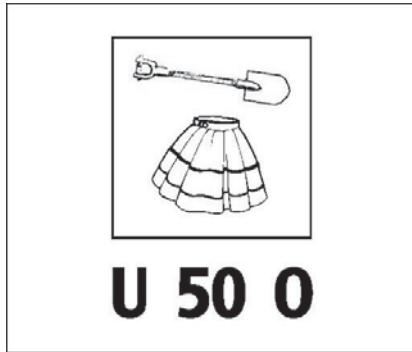

Cal era o mellor estudante da túa antiga clase?

144

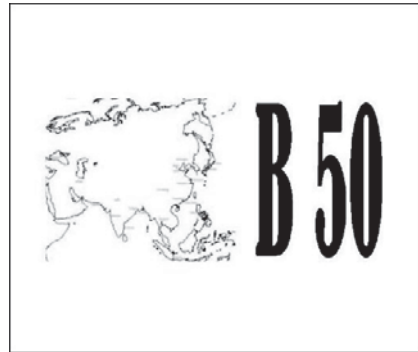

Quen adoitaba cantar así?

145



Eu quero cinco sardiñas. Alguén máis quere?

146

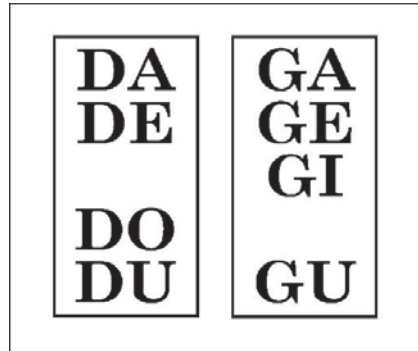

Chegaron á festa todos os teus amigos?

147



Cal dos teus amigos vén hoxe antes de tempo?

148

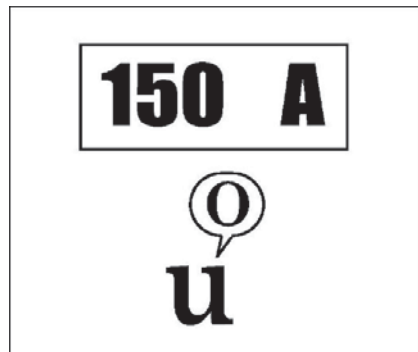

Con quen vas ir á piscina?

149

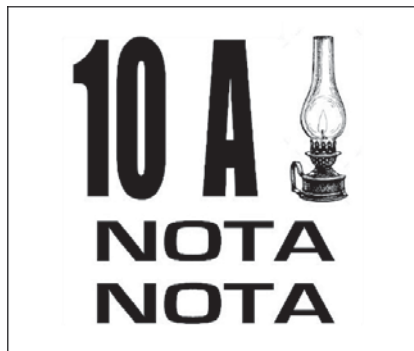

Algún dos teus amigos quere café?

150



Quen cres que me podería axudar?

151

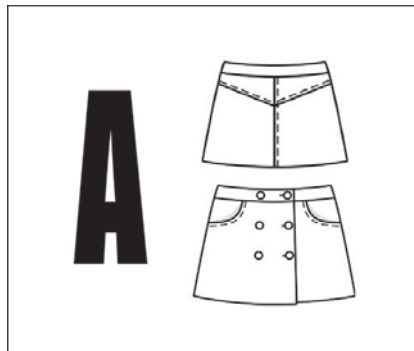

Quen che tocou a ti de compañeiro?

152



Sabes de quen é ese can?

153



Cantos compañeiros teus che prestaron cartos?

154



Quen xogará hoxe na dianteira?

O SUBSTANTIVO (TOPÓNIMOS GALEGOS)

155

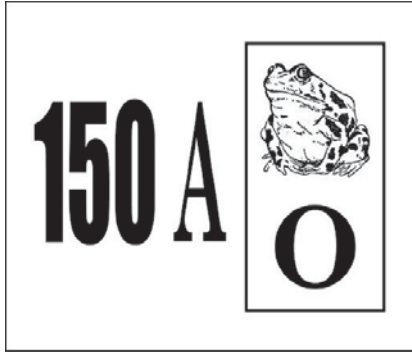

Onde naceu Clara?

156



Vén desde lonxe ese camión?

157

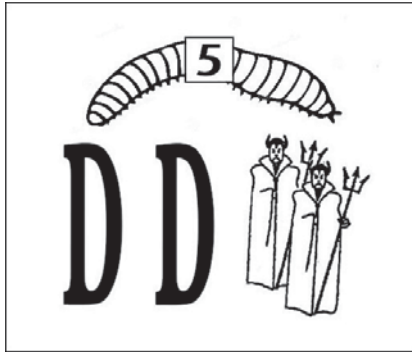

Vénte visitar desde lonxe ese amigo teu?

158

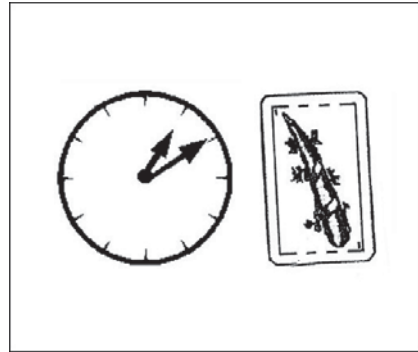

Sabes de onde son as túas novas compañeiras?

159



Cal é a próxima etapa da Volta a Galicia?

160



A onde ides ir con Antón esta fin de semana?

161



Que percorrido faredes o sábado coas motos?

162



A onde pensabas ir este domingo?

163



De onde é o teu tío Anxo?

164



Vas ir agora a Monforte?

165



Que amiga túa vai mañá a Vigo?

166



A onde pensa ir Estevo esta fin de semana?

O SUBSTANTIVO (TOPÓNIMOS GALEGOS)

167



A onde tes pensado ir en agosto?

168

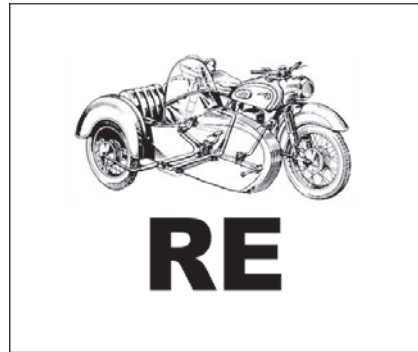

Sabes de onde é o teu novo
compañeiro?

169

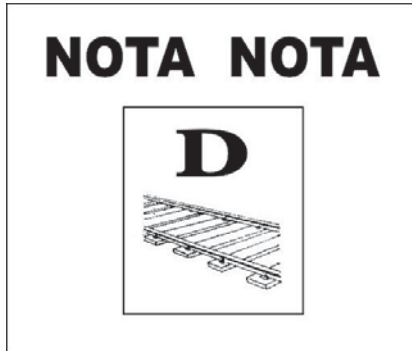

Onde vive agora o teu padriño?

170



Que percorrido faredes no autobús?

171



Sabes a onde trasladan a túa
empresa?

172



A onde pensaban ir mañá os teus
tíos?

173

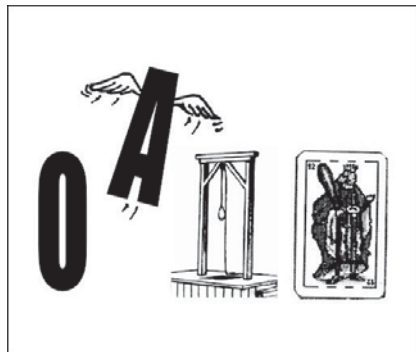

A onde foi o avó o domingo pasado?

174



Onde vive agora o teu padriño?

175



Que percorrido fixo ante ese camioneiro?

176

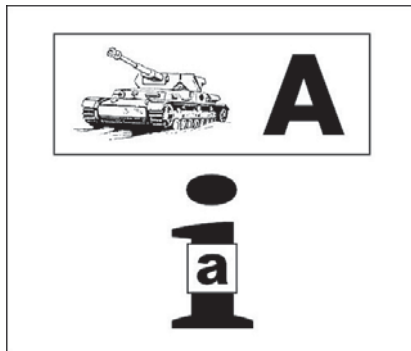

Sabe alguén a onde se mudou o teu antigo veciño?

177



Que cidade se vía desde o avión?

178



Que percorrido fixestes ante nas motos?

O SUBSTANTIVO (TOPÓNIMOS FORÁNEOS)

179



Que voo fixo onte ese avión?

180



Onde naceu a túa afillada?

181



De onde procede este avión?

182



A onde pensaban ir de vacacións os teus veciños?

183



Onde está de Erasmus a túa irmá?

184



A onde che gustaría viaxar este verán?

185



Onde vive agora o teu sobriño Xosé?

186



Viviches algunha vez en Francia?

187



Que destino prefiren Xoán e Paulo para as vacacións?

188



De onde vén este camioneiro?

189



Onde traballa agora o teu tío Manuel?

190



Que países asinaron o acordo de paz?

O SUBSTANTIVO (HIDRÓNIMOS)

191

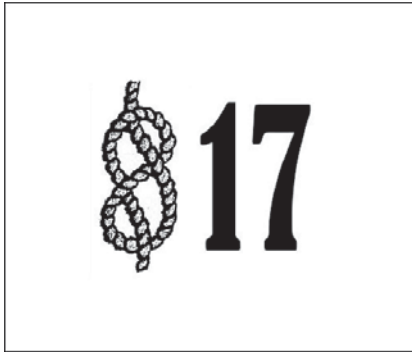

En que río levas pescado máis troitas?

192

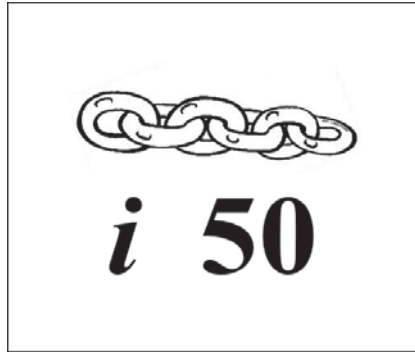

Que río prefire teu irmán para ir de pesca?

193



Onde van construír a nova ponte?

194



Onde desemboca este regato?

195

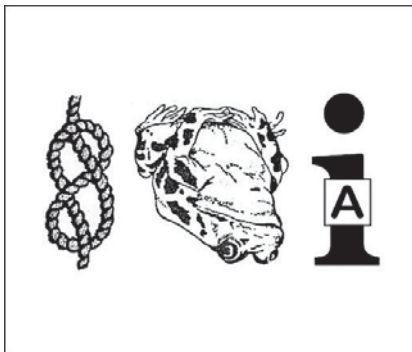

Onde queren construír un novo encoro?

196

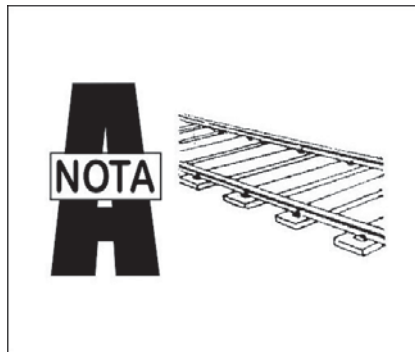

Estiveches a pescar por Ourense?

197

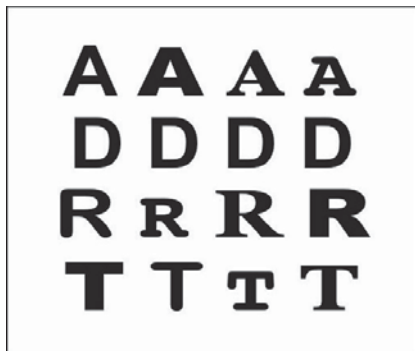

Por que dis que Luís e mais eu semellamos irmáns?

198



Que provocou a noticia do novo virus contaxioso?

199

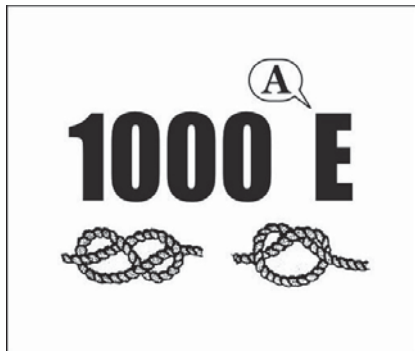

De que tamaño queres os xurelos?

200

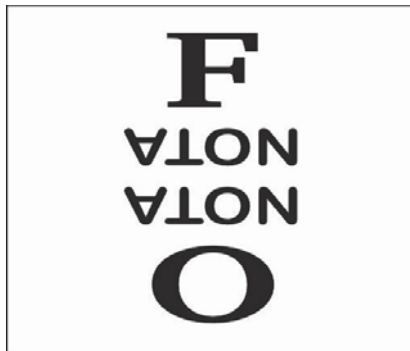

Que opinas do novo coche de teu irmán?

201



Como coñece tan ben o teu veciño a Miguel?

202



Como sabes que eu teño esas tatuaxes?

203



De cando é a noticia dese accidente de tren?

204

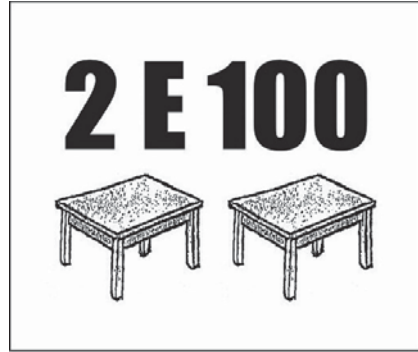

Que opinas das ensaladas que preparo?

205

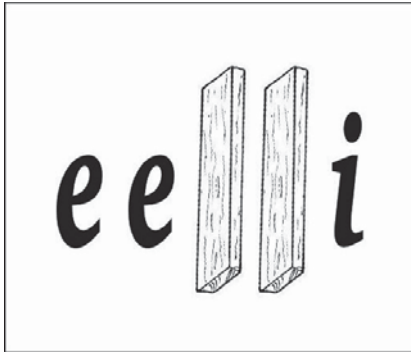

Gústache esta empanada?

206



Que periodicidade teñen eses premios?

207

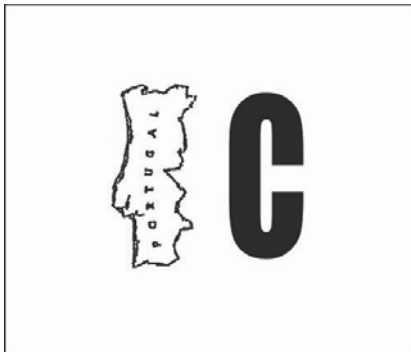

Que tal está o café que che preparei?

208



Que che parece o viño que estamos a tomar?

209



Cal dos teus irmáns fai anos en maio?

210



Que che parecen as súas ideas?

211



É verdade o que está a contar teu pai?

212



Non che parece do trinquete ese portátil?

213



Que tal vai o teu novo negocio?

214



Non che parece pequeno o seu novo coche?

O ADXECTIVO (XENTILICIOS GALEGOS)

215

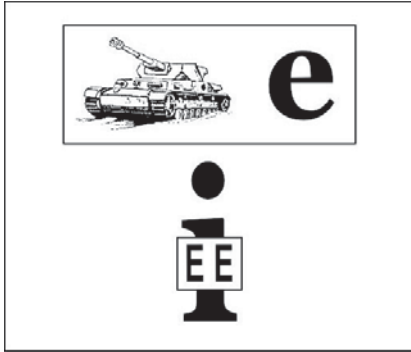

Sabe alguén de onde é Alberte?

216



De onde é a túa nova veciña?

217



De onde era o teu bisavó?

218



De onde era a avoa de Antía?

219



Lembras de onde era a nosa antiga profesora?

220



Onde naceu ese escritor?

221



De onde é o novo xogador do equipo?

222



De onde son eses turistas?

223



Quen casa este domingo?

224



De onde é ese corredor do maratón?

225



Como sabe tanto sobre Atenas o teu irmán?

226

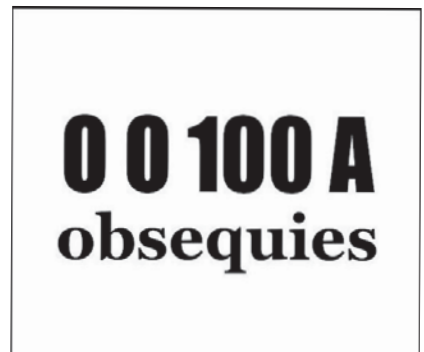

Sabes de onde é Oscar?

O ADXECTIVO (XENTILICIOS FORÁNEOS)

227



Sabe alguén de onde é a nova adestradora do equipo?

228



De onde é ese xogador de rugby?

229



Que é o que menos che gustou do que che dixen?

230



De onde eran os grupos musicais que lle gustaban á túa amiga?

231



Sabes de onde é o pai de Sara?

232

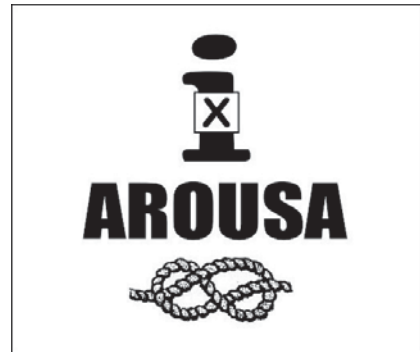

De onde é o marido da túa veciña?

233

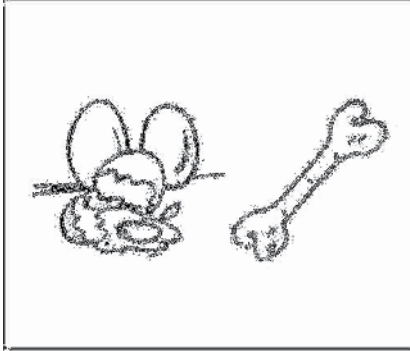

Que cans hai que levar ao veterinario?

234



Que é o que non aturas nos demais?

235

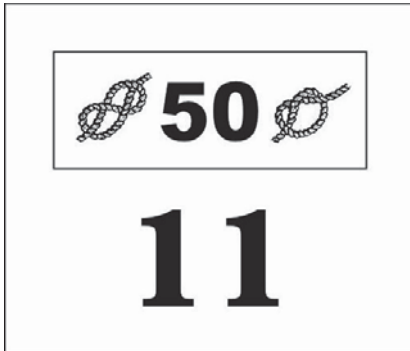

Que día adoitas ir en tren a Santiago?

236



Quen te saudou na rúa?

237



Cres que poderei gañar esta man á brisca?

238



Había moitas formigas na cociña?

O PRONOME DETERMINANTE (POSESIVOS)

239



Non é de Antía este libro?

240



Sabes de quen é aquela bicicleta?

241

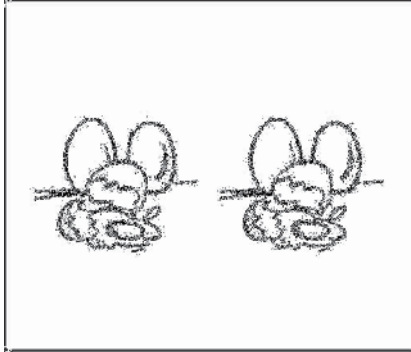

Quen debe ordenar o noso cuarto?

242

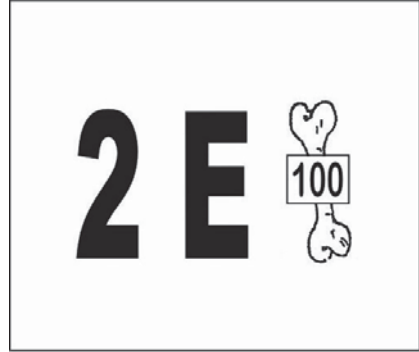

De quen é aquel poldro que corre polo prado?

243



Sabes o que che imos extirpar?

244



Encabezou a carreira esa corredora?

245



Chegou ata aquí Luís para nos axudar?

246



Cantos goles marcaches en outubro?

247

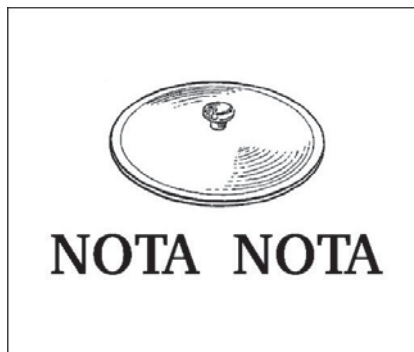

Teño o necesario para facer o cocido?

248



Con que frecuencia van Abel e Paulo á piscina?

249

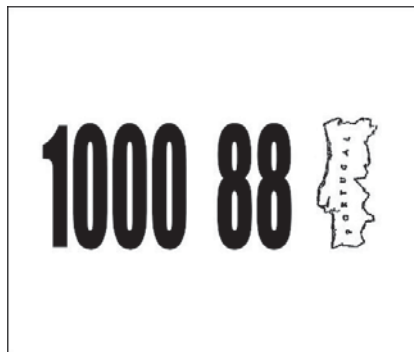

Quen quere falar coa directora do instituto?

250



Sabes cantos de nós imos ir ao concerto?

O PRONOME DETERMINANTE (NUMERAIS)

251

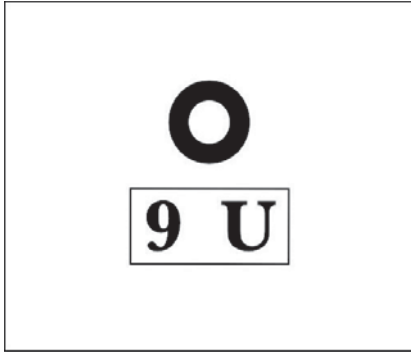

Cantas horas de garda che quedan aínda no hospital?

252



Quen me pode axudar con ese traballo?

253



Estragouse algo que levabas nos pantalóns que lavaches?

254



Cantas fotos me enviaches a min dese xeito?

255



Cantos folios queres que merque?

256



Cantos destes cromos son de Roi?

257



Liches moitas novelas desa autora?

258



Cantas pulseiras desas compraches?

259



Debes moitos euros?

260



Cantos euros quere Xaquín?

261

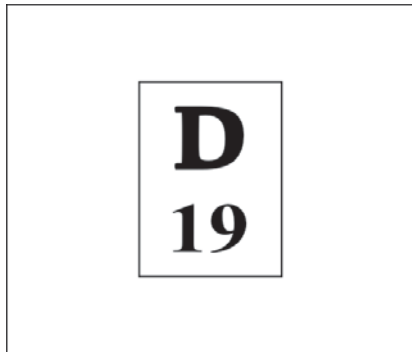

Segues a ofrecerme dez euros por este libro?

262

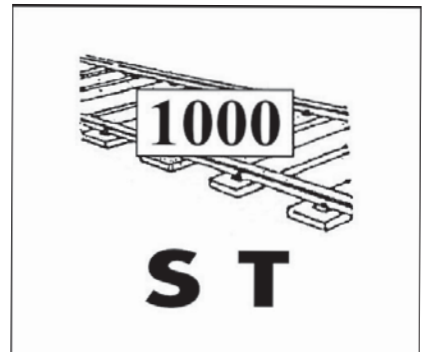

Cantas centolas queres que che mande?

263

**necora
fraxil
lacon**

Cres que hai bastantes seareiros hoxe no estadio?

264

**probes
NOTA
50**

Désteslle moitos euros a esa ONG?

265

ALEGABAS

Saían moitas cascudas por aquel burato?

266

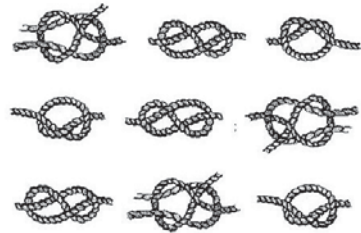

En que posto acabaron a regata os teus amigos?

267

DDDDDD

Que estuda o teu irmán?

268

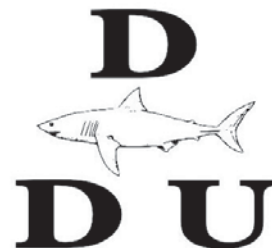

De quen é a culpa de que a nena rompese a copa?

269



Canto diñeiro me corresponde a min da herdanza do avó?

270

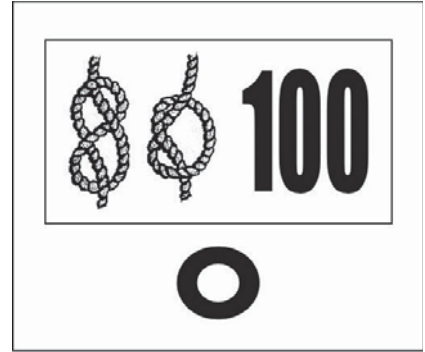

Con quen quere falar o director?

271



Como consigues que a nena lea esa novela?

272



Quen crees que debe reparar a nosa moto?

273



Quen ía no coche de Miguel?

274



Como sabes que eu estiven cos meus compañeiros?

O PRONOME PERSOAL (TÓNICO)

275



Canto tempo vas botar ti en Madrid?

276



Cantos euros che debe a ti Filipe?

277

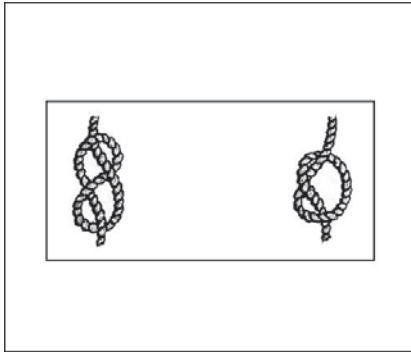

É certo que Adela e ti sodes mozos?

278



A quen lle queredes vender esas veigas?

279

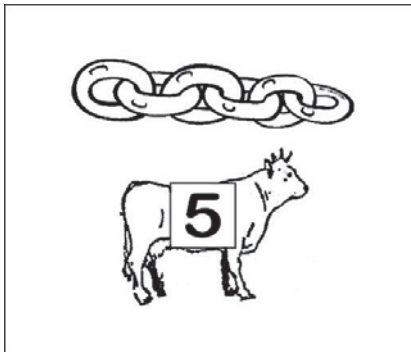

Que día adoita ir Xoán a ioga?

280



Por que dis que Henrique é moi egocéntrico?

281



É certo que Xoán non me soporta?

282

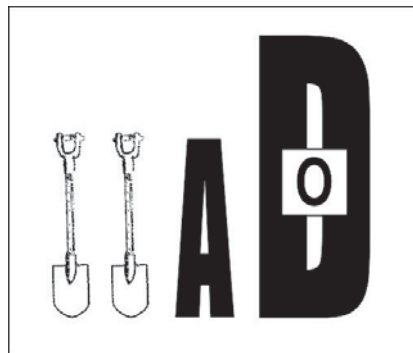

Divirtese o neno cando está cos curmáns?

283



Quen está a utilizar o meu ordenador?

284



Que fixestes cos vosos libros vellos?

285



Perdóasnos?

286



Como destes comprado os mobles tan caros que vendía Miguel?

O PRONOME PERSOAL (ÁTONO POSTÓNICO)

287

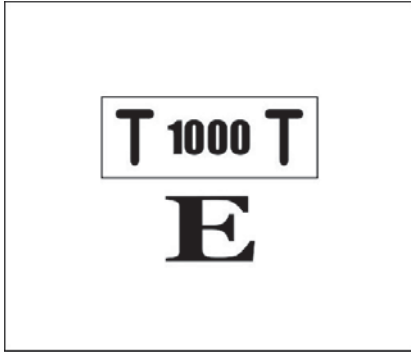

Por que che gusta escoitar as miñas historias?

288



Que fas se non che serve o abrigo que che prestou Daniel?

289



Estás realmente namorado de Antía?

290

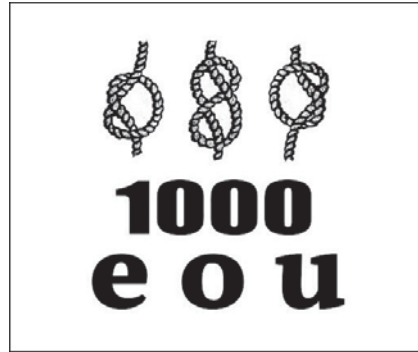

Falou ese señor sobre o meu irmán?

291

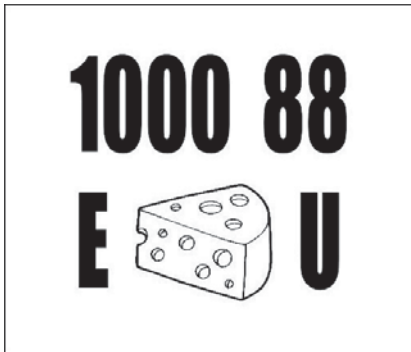

Por que dis que a Iria non lle gustou o hotel das vacacións?

292

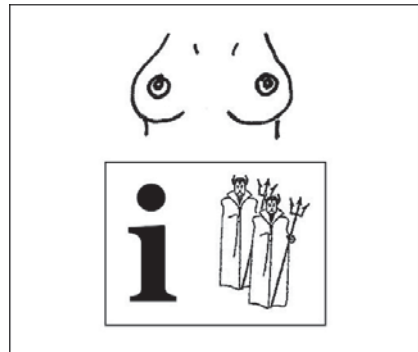

Cres que o adestrador apreciará os dotes do meu fillo para o fútbol?

293

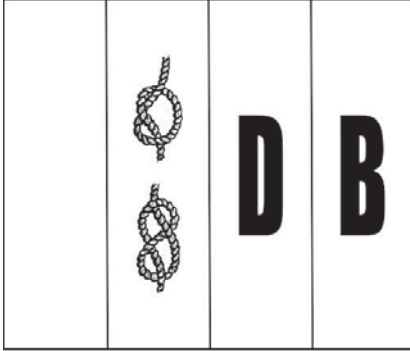

Ten Antía aínda débedas con vós?

294

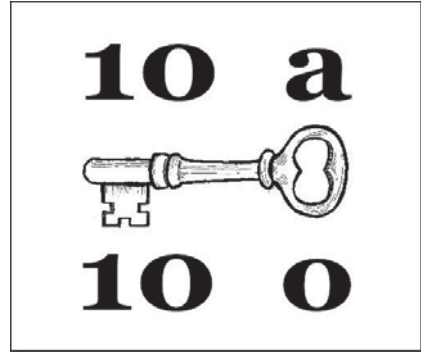

Sabías que teño unha ferida na man?

295



Tes algunha pregunta sobre a nova bicicleta do neno?

296

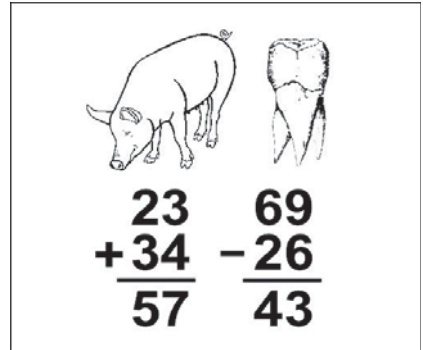

Por que cres que vivín de preto esa historia?

297



Por que llo teño que agochar arriba?

298

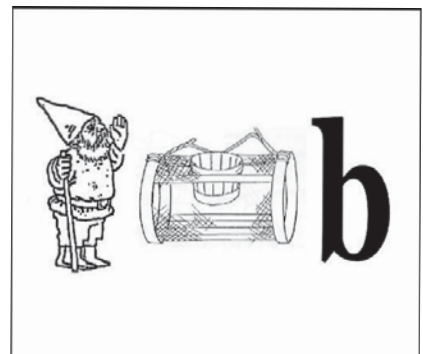

Sabe Ana a combinación da caixa forte?

O PRONOME PERSOAL (ÁTONO PRETÓNICO)

299

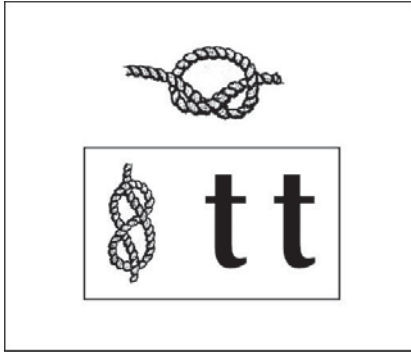

Queres que explique o que pasou?

300



Cando lle vas enviar os paquetes ao teu irmán?

301



Sabe alguén con quen fai Raúl o Camiño de Santiago?

302



Cando pensas dicirlle todo iso a Miguel?

303

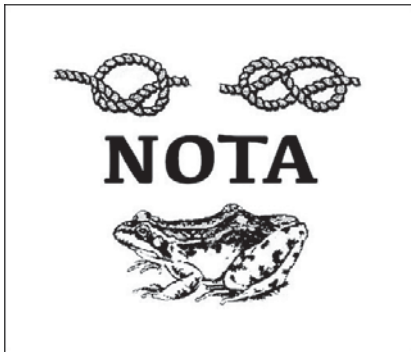

Cres que Alberte se vacinará?

304



Quen é a única que lle di a verdade á profesora?

305



Por que non queres aceptar ese premio?

306



Liches moitas novelas de terror?

307

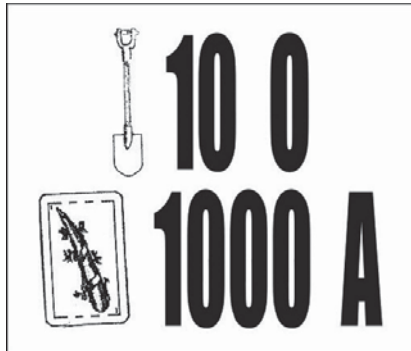

Por que andas sempre con problemas para durmir?

308



Sabes a onde pensaban ir teus pais esta fin de semana?

309



Adoitas facer o que teu pai che di?

310



Por que te achegaches máis a min?

311

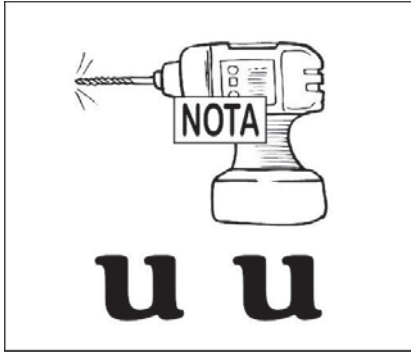

Cantos podemos pasar ao teu despacho?

312



É certo que pensas vender o piso?

313



Axudouche Ana a facer a tortilla de patacas?

314

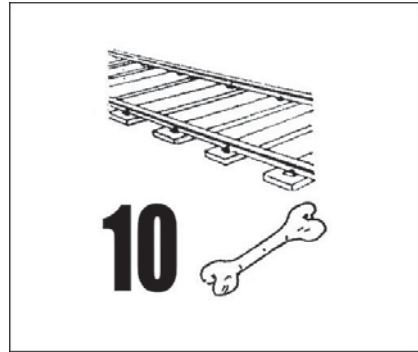

Con quen vas ir a Berlin?

315

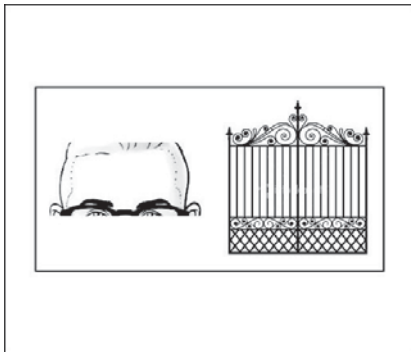

Cando pensas responder?

316

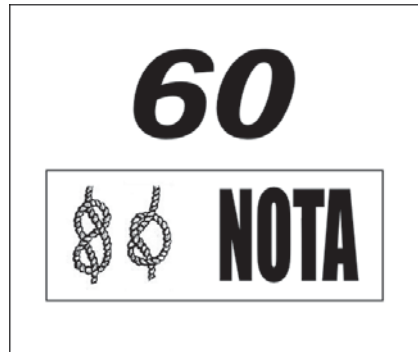

Poderedes falar con Iria no banquete da voda?

317

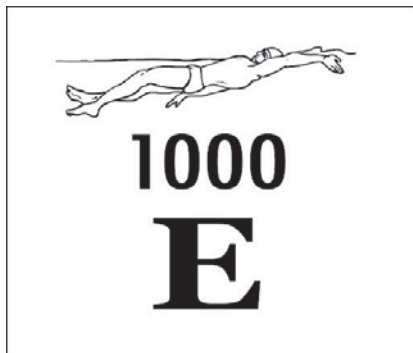

Que está a facer agora o avó?

318



Que opinas do que están a dicir as testemuñas?

319



Váleche o desaparafusador que che deixei?

320

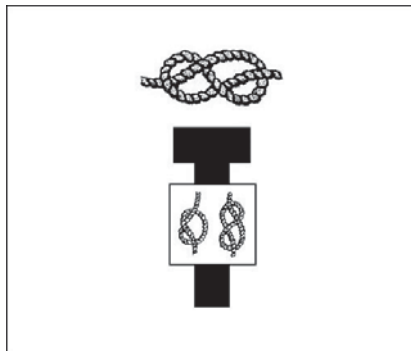

Por que dis que o arrepentimento de Iria é falso?

321



Por que me recomendas que leve a melena solta?

322



Como lle quita Antón o po ao seu traxe?

323



Quen ía no coche de Henrique?

324



Quen cres que é o responsable do que pasou?

325



Que prepararedes de primeiro prato?

326



Entregácheslle os cartos á túa irmá?

327



Adoítabas ir con frecuencia ao ximnasio?

328



Cando vas ir onda teu avó?

329



Creo que vou sacar sobresaliente en todas as materias. Ti que opinas?

330



Atopou Helena os libros que estaba a buscar?

331



Queres ir comigo ata aló en coche?

332



Cando poderei probar a túa empanada?

333



Por que saía a túa avoa tanto na prensa?

334

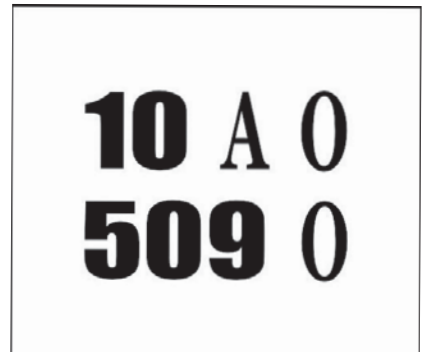

Cando dirá Paulo o que pensa?

335



Xa ordenei o libros. Que fago agora?

336



Adiviña por que conseguín tan bo sitio na praia.

337

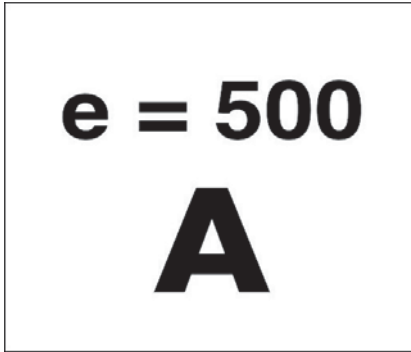

Que che parece a final que se xoga hoxe?

338



Por que ten Uxío fama de cruel?

339

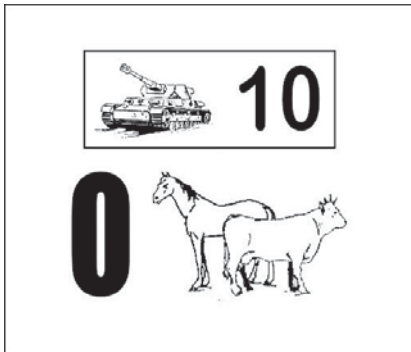

Sábese como se arruinou o teu veciño?

340



Por que non fala Roi cos seus irmáns?

341



Como adoita pasar Luísa as fins de semana de setembro?

342

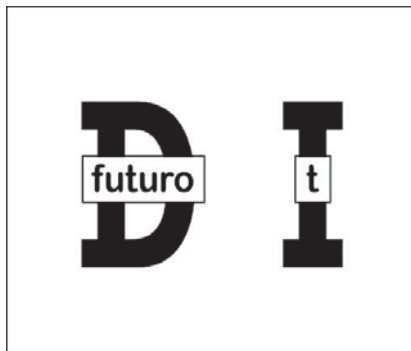

Por que tardaron tanto en atopar a nosa casa?

343



Como te sentes despois de saber que non tes hepatite?

344



Sabes como pasa as tardes a avoa na súa casa?

345

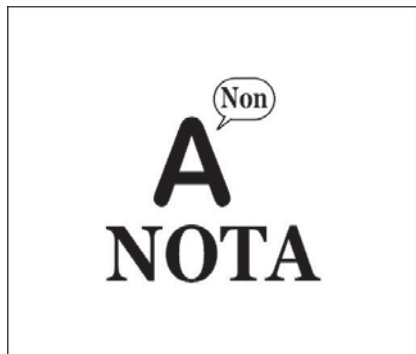

Como quedou o voso baixo despois da enchente?

346



Por que che rifou a profesora na clase?

347



Por que cres que Abel non ten moitos amigos?

348



Puidestes casar por fin despois de tantos problemas?

349



Que pensa facer teu tío coas leiras que herdou?

350



Que facía túa nai cando chegaches á casa?

351



Doerame a perna despois da operación?

352



Tes idea de cal de todas as medallas que hai aquí é a miña?

353

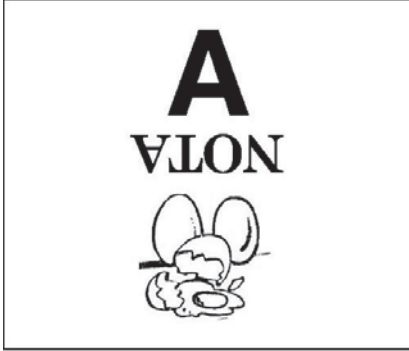

Quen pode entrar nese cuarto?

354

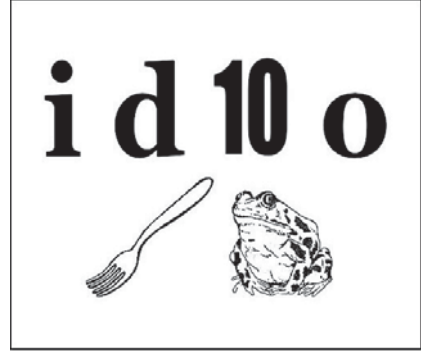

Papá, que facemos se deixa de chover?

355



Poderá Xoán ver ben a actuación?

356



Pasou o disparo de lago Aspas cerca do pau?

357



Cantas centolas trouxeches do Grove?

358



Vives preto do instituto?

359



Había algún lugar para aparcar cerca da farmacia?

361



Nese colector de aí gardades plásticos. E aquí?

363

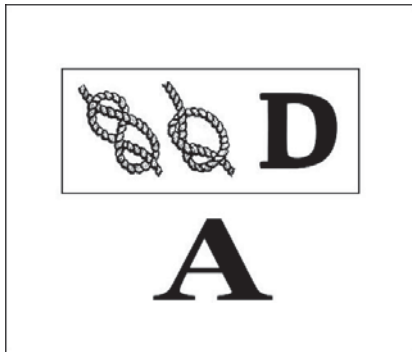

Onde se situou María na foto do grupo?

76

360



Por que non che gusta ir ata a casa de Guillaume?

362



Sabes por onde anda o meu irmán?

364

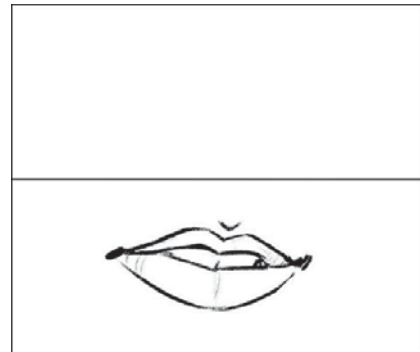

Que postura prefires para durmir?

365



Cando se vai celebrar o funeral?

366

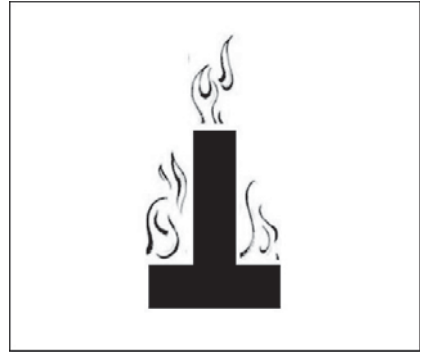

Por que non lle deixas ver esa película ao neno?

367



Veute visitar Eva recentemente?

368

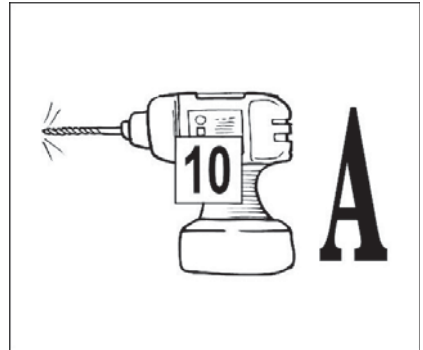

Cando queres que entremos?

369



Cando queres que comunique a noticia?

370

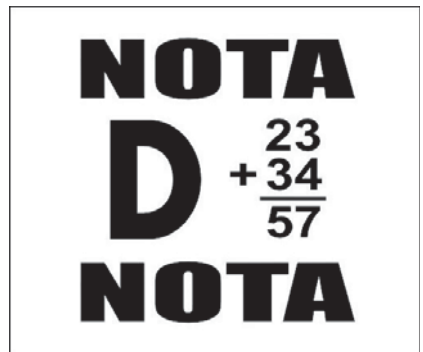

Marcharedes axiña?

371



Chóravos moito o neno polas noites?

372

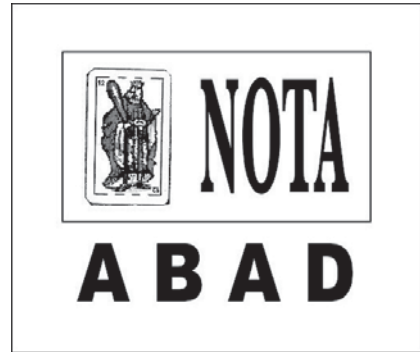

Vas ir agora a Celanova?

373

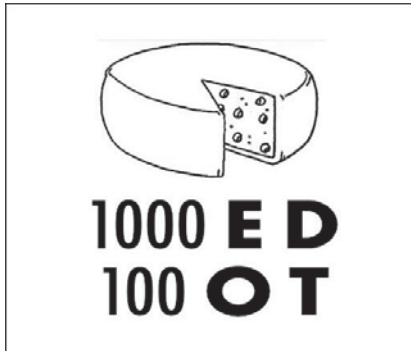

Por que che din que es un roñón e un rabuxento?

374



Van moito Paulo e Manuel pola túa casa?

375

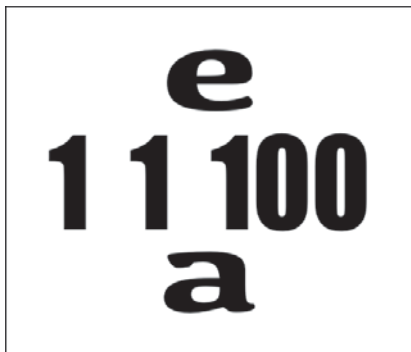

Estiveches algunha vez en Australia?

376

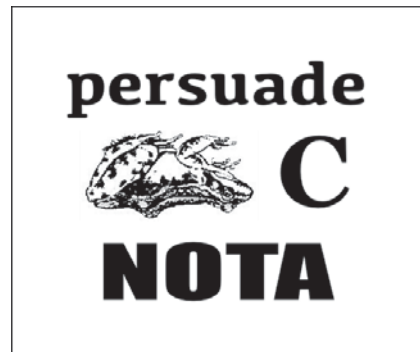

A que hora nos aconsellas cear?

377



Adiviña cantos euros teño aforrados.

378

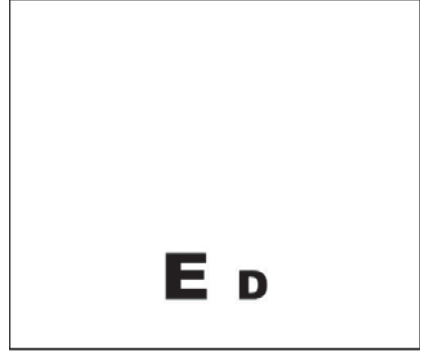

Por que dis que Henrique non se debe dedicar ao baloncesto?

379

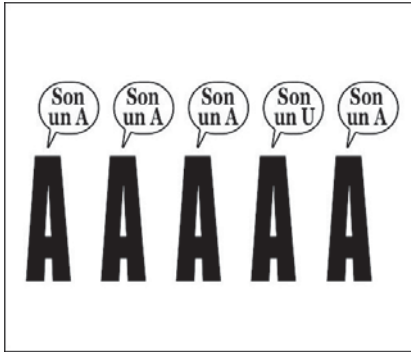

Cantos exames che quedan por facer?

380

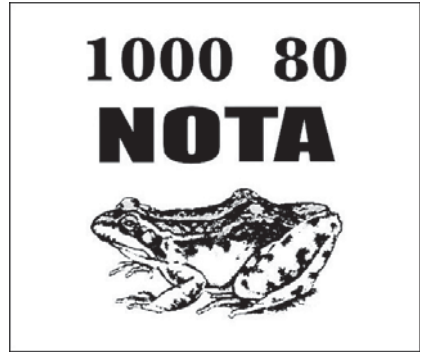

Que che parece a oferta que nos fixeron pola nosa casa?

381



Por que dis que Estevo non estaba a gusto no hotel?

382



Que me recomendas para durmir mellor?

383

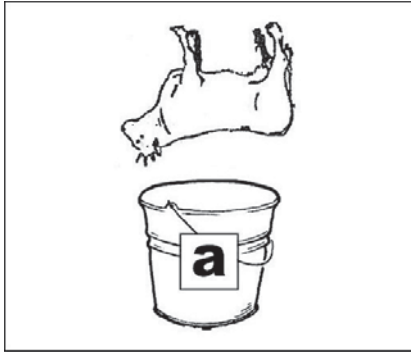

Por que non queres que intente convencer a Paulo?

384



Por que gardas o regalo do neno sobre o armario?

385



Como debo limpar os pratos de porcelana?

386



Dades chegado a fin de mes co teu soldo?

387



Estás de acordo co que digo?

388



Que vos dixo túa nai antes de saídes de viaxe en coche?

389



Por que queres mercar roupa nova?

390



Por que xa non usa Antón a súa butaca no palco do teatro?

391



Canto vas cobrar por ese traballo?

392



Non cres que Bieito é un bo porteiro?

393



Estrelaches o coche a propósito?

394



Como andaba Paula por culpa da ferida no pé?

O ADVERBIO (DE AFIRMACIÓN, NEGACIÓN E DÚBIDA)

395



Poderasnos vir axudar?

396



Nós queremos tomar té. E Belén?

397



Varriches xa todo o salón?

398

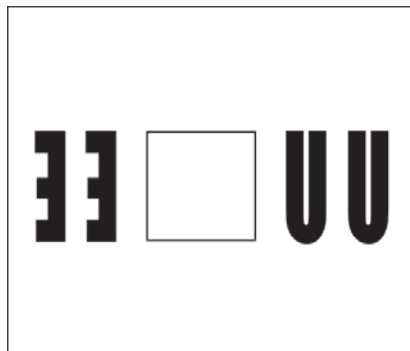

Cantos días vas pasar en Barcelona?

399



Dónche as costas despois de facer ese exercicio?

400

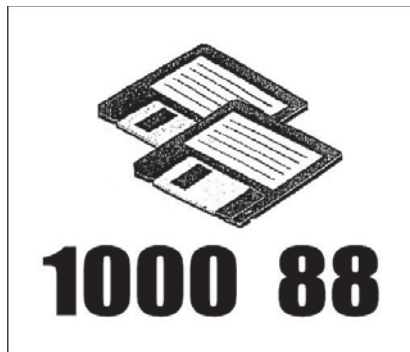

Por que me pides eses cartos a min?

401



Cantos seredes na reunión se eu non vou?

402

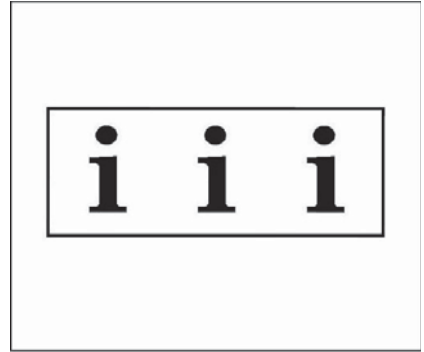

Deches entrado naquel bar tan ateigado?

403



Trouxeches do mercado todo o que necesitabas?

404



Onde está o pai de Marta nesta foto de familia?

405

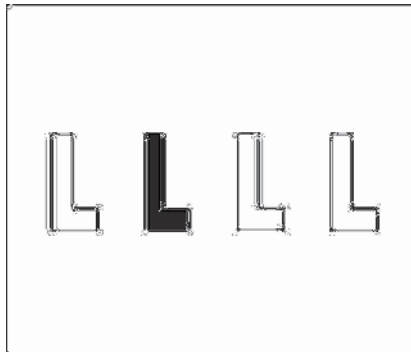

Sabe Luís de que cor é o novo coche de Amanda?

406



Pensades ir moi lonxe mañá coas motos?

A PREPOSICIÓN

407



Vén Rosa desde moi lonxe?

409



Suspenderon moitas amigas túas?

411

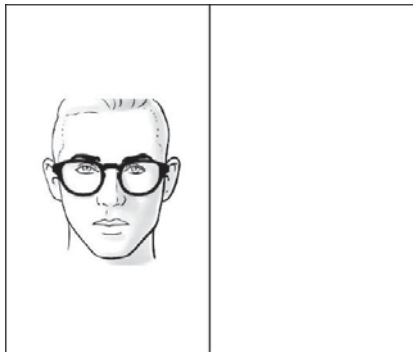

Por onde temos que coller ao chegarmos ao cruzamento?

84

408



Tes confianza nalgũa compañeira da clase?

410



Para que foi Antón á vosa casa?

412



A quen convidou Estevo?

413

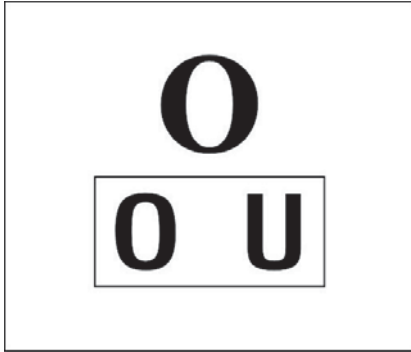

Queres máis noces?

414

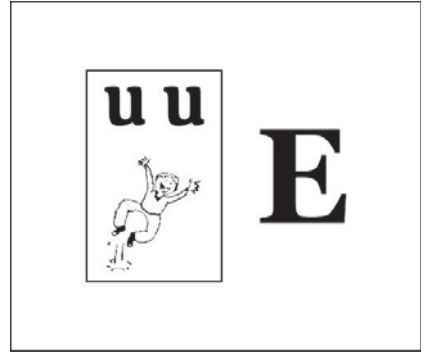

Como reaccionou Filipe cando lle contaches a noticia?

415

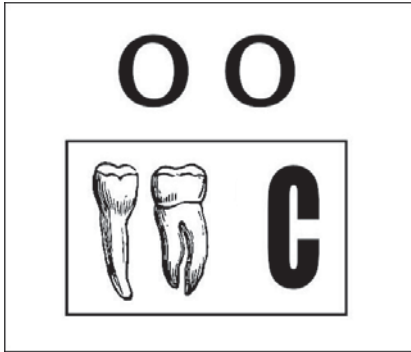

Que está a comprobar o policía que fala co teu veciño?

416

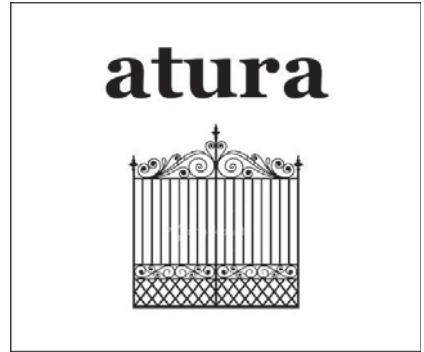

Por quen farías ese sacrificio?

417

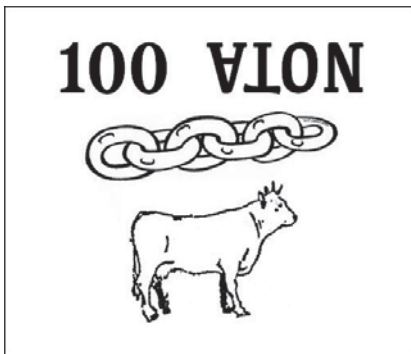

Onde tivo a túa irmá o accidente coa moto?

418



Onde apareceron as chaves que perderas?

419

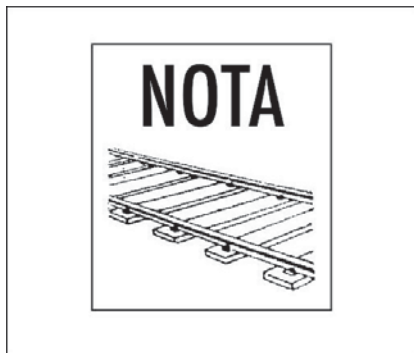

Naciches na comarca do Ribeiro?

420



Quen vos chamou por teléfono?

421



Iremos mañá no coche a algures?

422



Por que cres que Ana ten algún problema con Ramón?

423

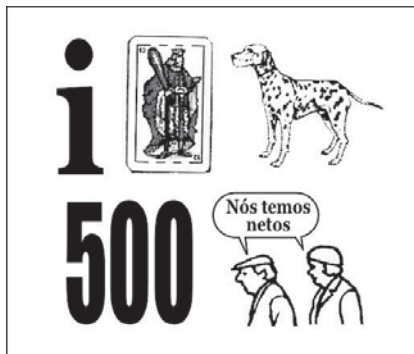

Con quen tes pensado ir á praia?

424

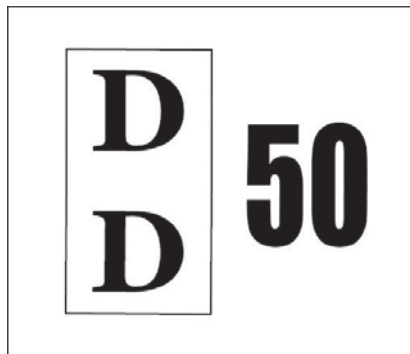

Onde quedou atrapado o condutor do camiión naquel accidente?

425

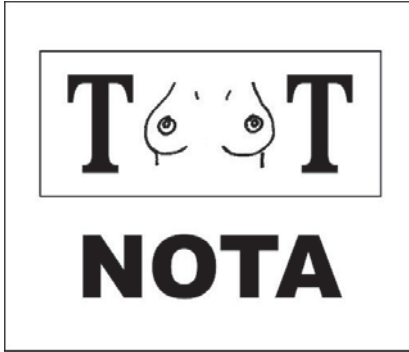

Consegurei que os nenos non choren?

426



Queres que che leve hoxe as cousas que tes aquí?

427

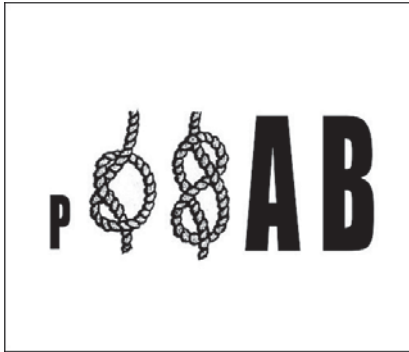

Que che dixo Pepe sobre o novo contrasinal da alarma?

428



Quen cres que me pode axudar con ese tema?

429



Sábese cantos días estarán aquí os teus curmáns?

430



Gústalle ao avó escoitar música na casa?

431



Pensas que tardarei moito en notar o frío na rúa?

432



Sabe alguén a onde se mudou Patricia?

433

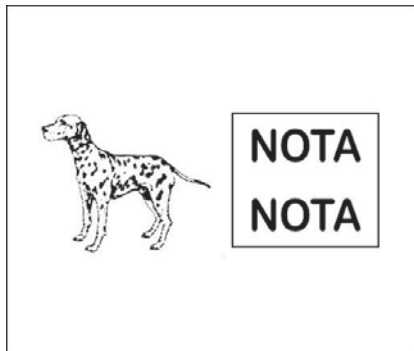

Poderemos darlle algo da nosa comida ao can?

434



Que máis necesitas para facer o xantar?

435



Para que lle dás ese testo a teu pai?

436

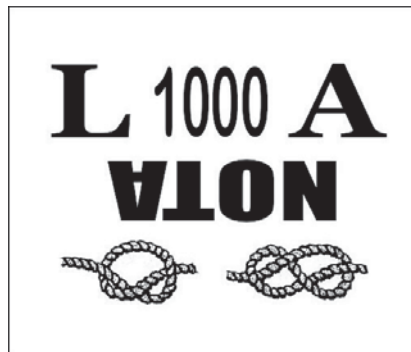

Había moita xente no apartamento de Óscar?

DO XERÓGLIFO AO LÉXICO

437



Que che vai revisar hoxe o dentista?

438



Por que dis que este neno debe ter xa un ano?

439



Onde tiveches a infección?

440



Por que coxeas?

441



Como reaccionou Ana cando lle deches a noticia?

442



Onde sente dores a túa irmá?

443

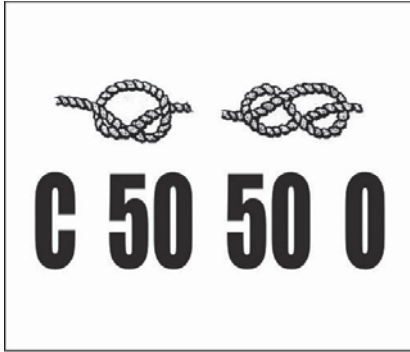

Onde se mancou o teu irmán?

444

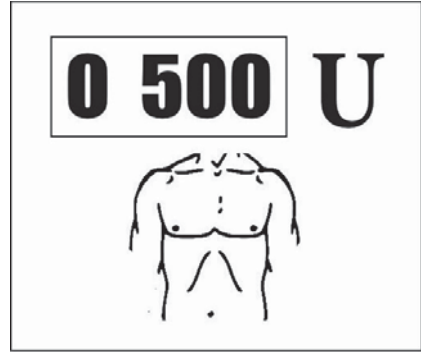

Quen resultou ferido no accidente do autobús?

445



Quen cres que debería falar co adestrador?

446



Onde tiña a ferida a túa nai?

447

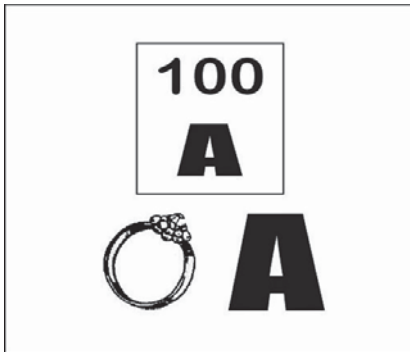

Onde levou o golpe a dianteira?

448



Cantos amigos teus te viñeron visitar?

449



Como sabes que aqueles tronos me daban medo?

450



Tamén ti crees que eu falo pouco?

451



Como reaccionou Paulo cando lle contaron o que pasou?

452



Por que non queredes ver de novo esa película de terror?

453

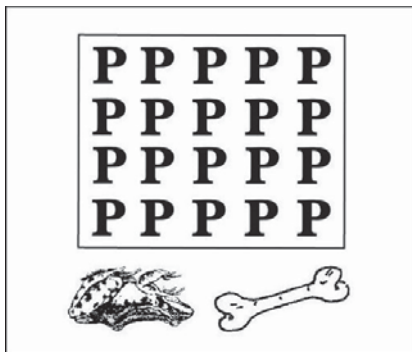

Por que me viñeches animar?

454



Nós xa marchamos de vacacións. Que che parece?

455



Por que se entenden tan ben Icíá e Xulia?

456



Por que cres que confían en min para ese posto?

457



Que sentiches ao ver as imaxes do bombardeo?

458



Por que che cae mal Marta?

459

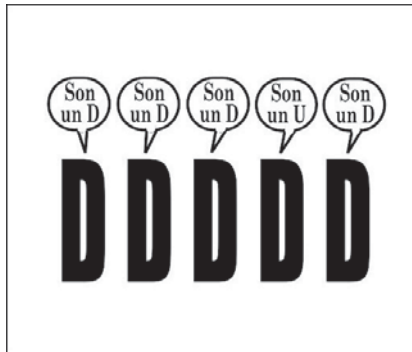

Quen cres que puido provocar eses incendios?

460



Cres que Ana me detesta?

461



Que opinas da nova veciña?

462



Actou Paulo con resentimento?

463



Que sentiches ao recibir aquelas ameazas?

464

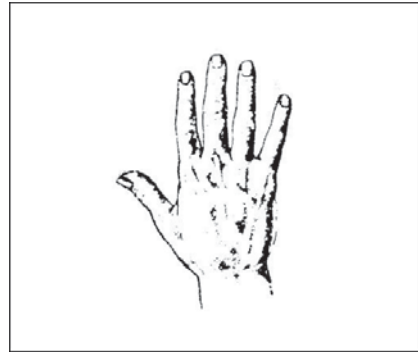

Cóntasme todo o que sentes?

465



Cal cres que é o meu maior defecto?

466



Moléstache a miña actitude?

467

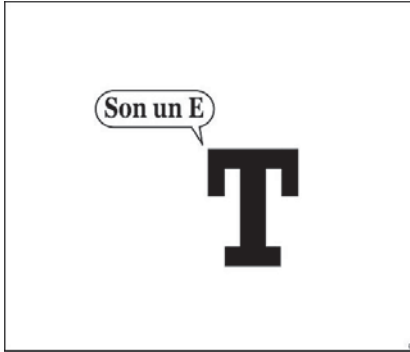

Por que non queren estar comigo os rapaces?

468



Que sentía naquel momento Eva?

469



Por que cres que ese neno está case sempre castigado?

470



Non cres que Paulo é algo desconfiado?

471



Que é o que máis che molesta do teu novo alumno?

472

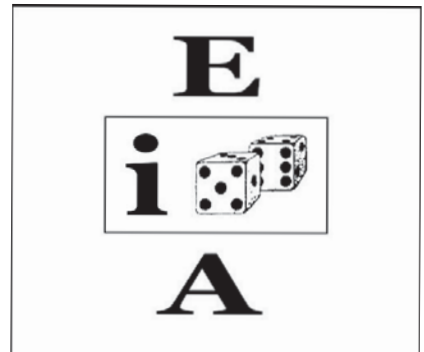

Por que lle encargaches a Inés facer ese traballo?

473

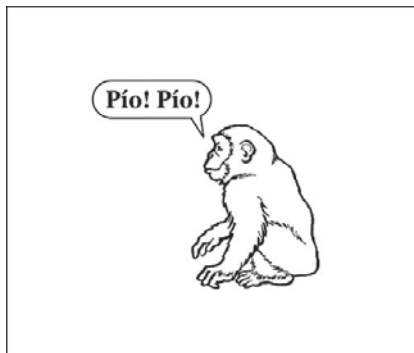

Padece o neno algunha enfermidade?

474

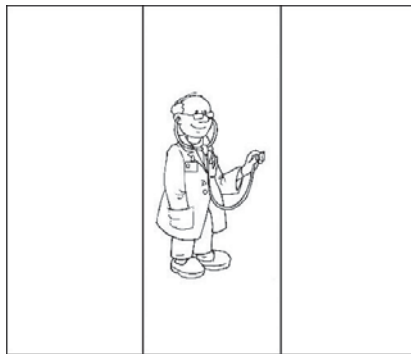

Onde pasaches a tarde coa avoa?

475

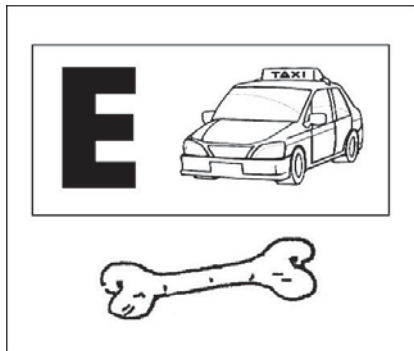

Por que vos preocupa ese virus?

476



Por que dis que Xoán non se asustará ao ver o sangue?

477

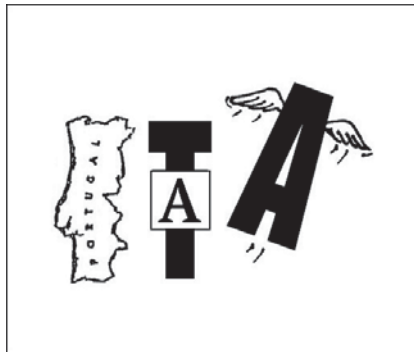

Por que pasa Xoán tanto tempo no hospital?

478



Que lle está a provocar tantos problemas de saúde á túa nai?

479

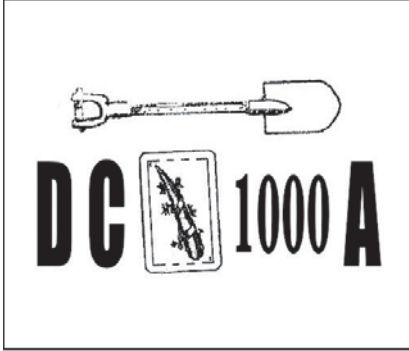

Por que anda esa nena sempre co inhalador?

480



Como ves de saúde a nosa cadela?

481

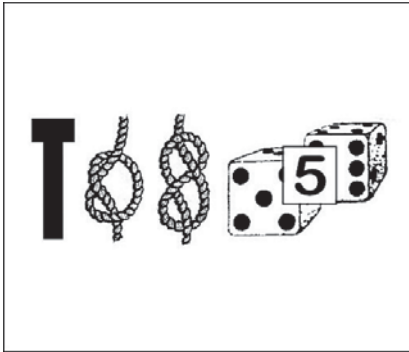

Por que dis que ese xogador ten algún problema nos nocellos?

482



Como consegues soportar a dor?

483

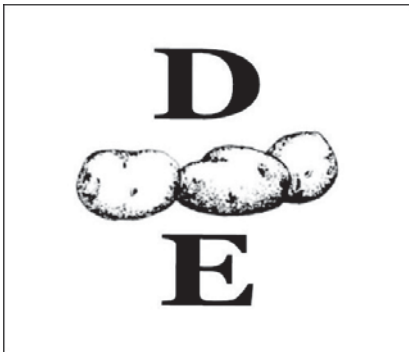

Daquela, de que faleceu o teu bisavó?

484



Por que cres que o neno está enfermo?

485



Cando me podes vir axudar?

486



Por que leva Uxía esa vendaxe na cabeza?

487

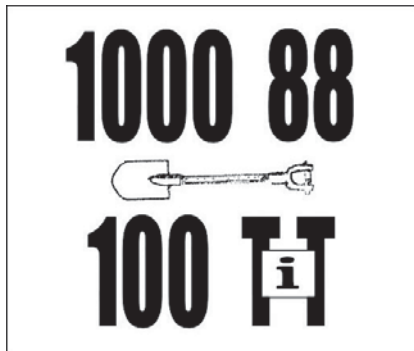

Quen está a protestar na entrada do hospital?

488



É certo que che doen as moas?

489



Como consigues aliviar as dores das costas?

490



Xa teñen un diagnóstico para o problema de saúde de teu pai?

491

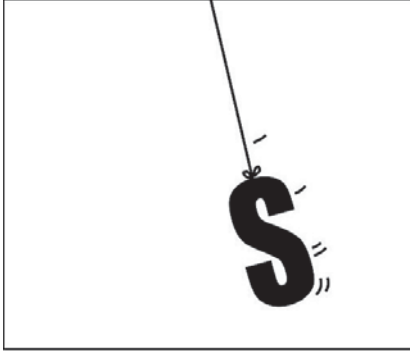

Que che produciu esa ferida na orella?

492



De que están feitas esas luvas?

493



Que compraron as túas irmás no centro comercial?

494



Que lles regalastes aos teus irmáns?

495



Que adoitan calzar os teus pais?

496



Como cubría teu avó a ferida na cabeza?

497



Sénteste cómodo con algún tecido en especial?

498



Conseguremos evitar que se nos mollen os pés?

499



Quen dá o novo curso de informática?

500



Que levaba mal posto o neno?

501

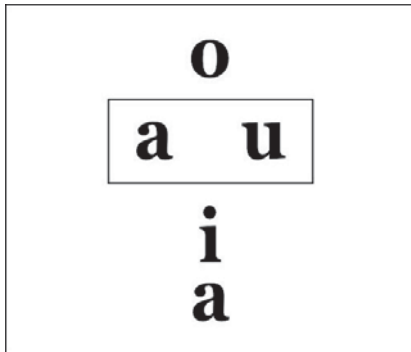

Necesitas comprar máis roupa aínda?

502



Xa sabes que lle vas regalar ao teu pai?

503



Cantos pratos preparastes para o xantar?

504



Que faredes para xantar este domingo?

505

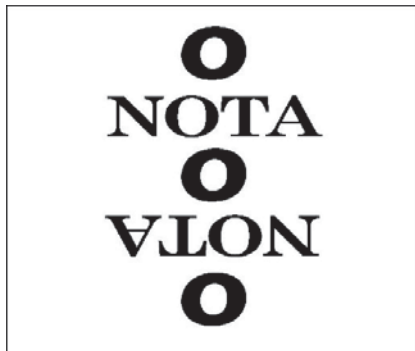

Gústache este bolo de pan?

506



Por que non queren eles comer o pan?

507

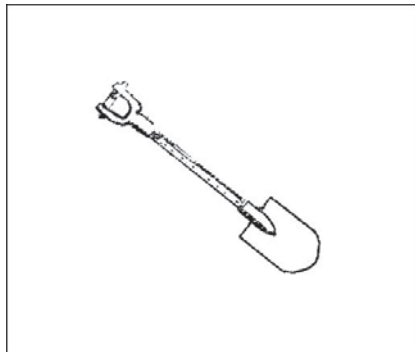

Que tomaches antes do peixe?

508



Que fas na panadaría?

509

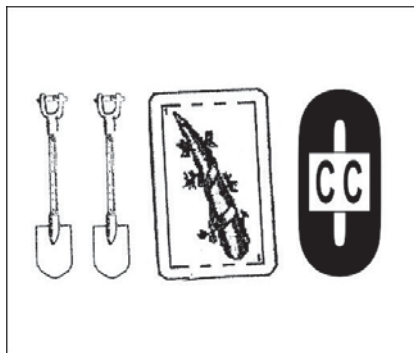

Que tomaches de sobremesa na cea de Noiteboa?

510



Gústache a miña tortilla de patacas?

511



De quen ten antollo agora a túa irmá?

512



Que adoita tomar túa nai de sobremesa durante o Nadal?

513



Que máis necesitas para facer o guiso?

514

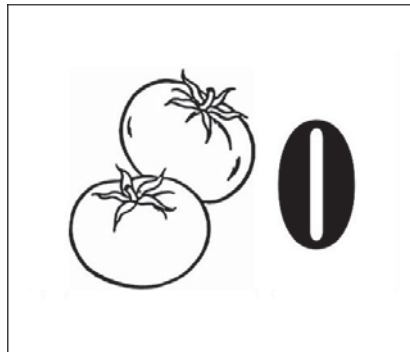

Que infusións adoita tomar túa nai?

515



Que lle vas botar ao arroz?

516



Que tomaches de merenda?

517



Que prefere comer a nai de Uxía?

518



Por que te sentes mal?

519

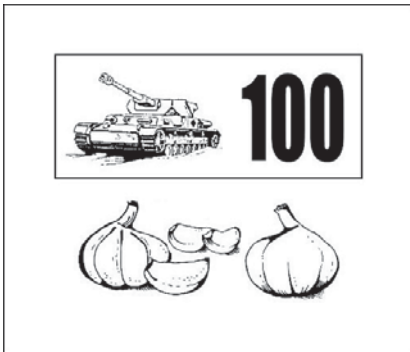

Sabe alguén que servirán de primeiro?

520



Cal é o peixe que usas para facer as croquetas?

521



Ofrecéronche algo de beber?

522

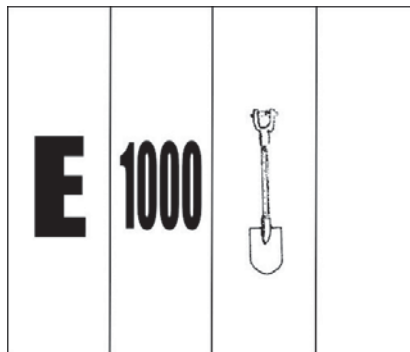

Que comestes no bar?

523



Como conseguiches entrar en calor ao chegares á casa?

524



Que vos serviron antes do primeiro prato?

525



Por que dis que debe estar cociñando a avoa?

526



Por que quitaches o leite do lume?

527



Que tomastes antes do primeiro prato?

528



Que tomaches na sobremesa?

529



Que comestes onte?

530



Con que mollo vas acompañar a pescada cocida?

531



Que prato de caza prefires ti?

532



Que lle deches de beber á nena?

533



Destes atopado un lugar para poñer esa alfombra na casa?

534

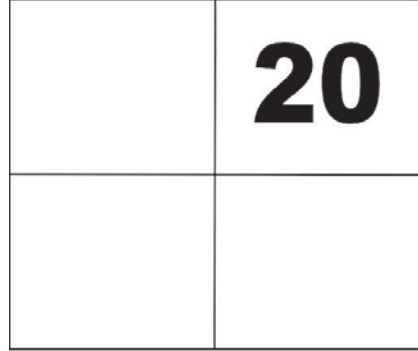

Como sabes que eu estaba na casa?

535



Onde estaba a durmir o can?

536

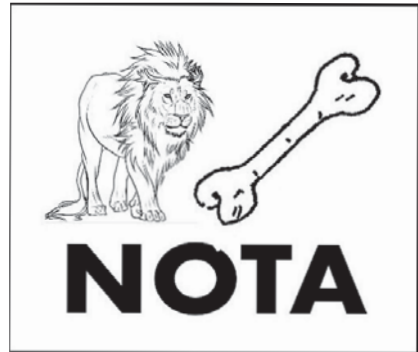

Que fas na casa para te relaxar?

537

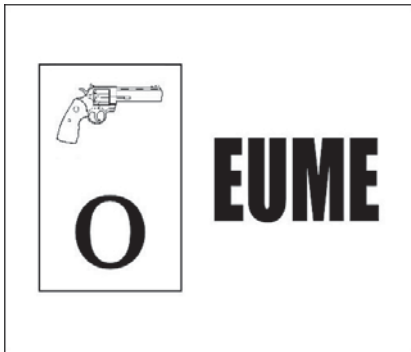

Onde está o gato?

538



Onde esta a botar a sesta Ana?

539

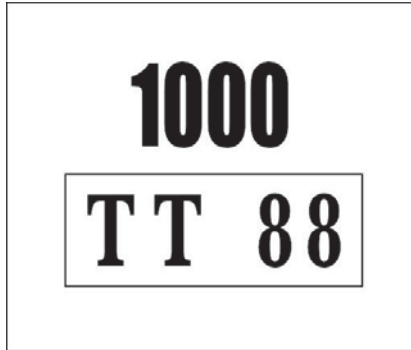

Que gardades no faiado?

540



Tes outro paquete de azucre?

541



Que debes cambiar no teu cuarto?

542



Onde pousaches o reloxo?

543

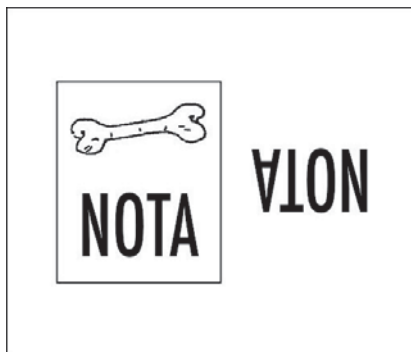

Onde tiña agochados os cartos teu avó?

544

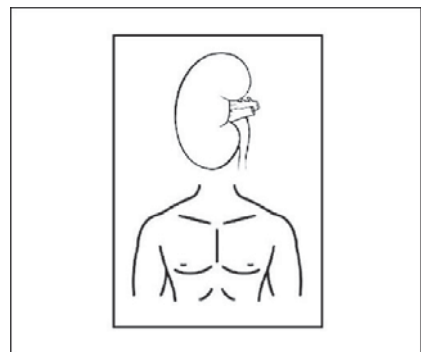

Onde viches asomada a túa avoa?

545

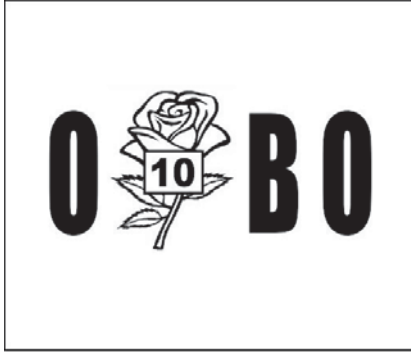

Quen coñece o segredo na súa familia?

546

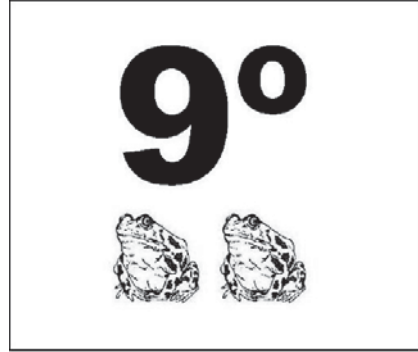

Que parentes faltaron ao enterro da bisavoa?

547

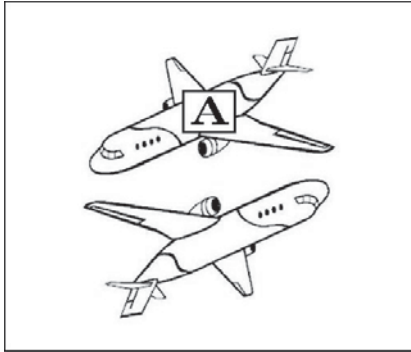

Quen viaxou en avión á cidade natal de Miguel?

548

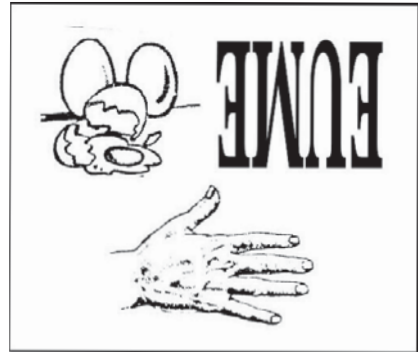

Quen che contou iso sobre a nosa familia?

549



Que relación ten convosco ese señor?

550



Quen ía no coche do teu tío?

551

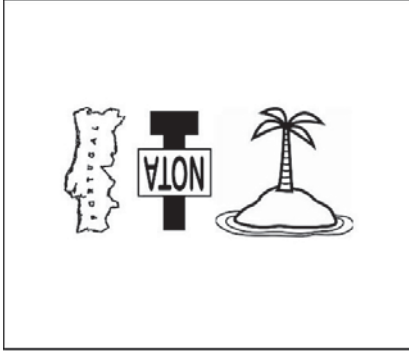

Enfermou algún familiar de Manuel?

552



Participaron moitas persoas nos cursos que organizou o colexio?

553

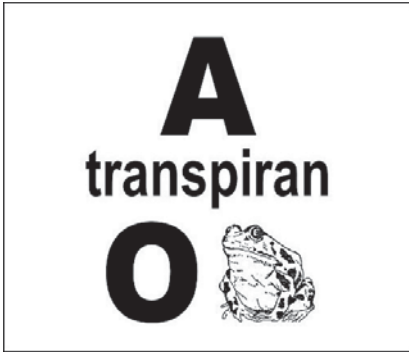

Que parente de Miguel o acompañou ao médico?

554



Contouche alguén historias da miña nenez?

555



Choraban moitos no funeral do teu veciño?

556



Adiviña o parentesco que teño con Alexandre.

557



Que profesión ten o teu tío Xoán?

558



Que é o que máis che gusta deste circo?

559



Que pensas que precisa a Igrexa?

560



Adiviña a que me dedico.

561



Asinastes xa os papeis do divorcio?

562



É certo que Nuria se dedica á docencia?

563



A que se dedicaba ese antepasado teu?

564



En que traballa Luís?

565



Como sabes tanto sobre as enfermidades das vacas?

566



A que se dedica a túa tía Helena?

567



Sabe alguén en que traballa a noiva de Guillermo?

568



Que traballo fai o teu tío no hospital?

569



Quen quedou no cuarto co enfermo?

570



A que se dedicaba o teu bisavó?

571

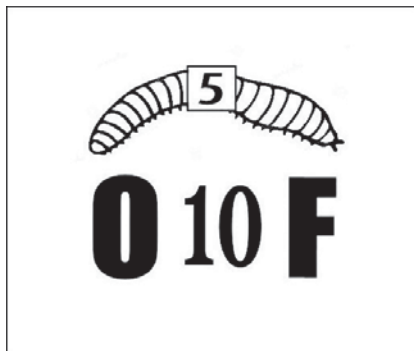

Vénte visitar hoxe alguén do teu traballo?

572



Reclamou moita xente a conta de resultados da empresa?

573



Visitovos hoxe algún comercial?

574



Que é o que máis che gusta do teu novo traballo?

575



Onde estaban os mariñeiros cando o barco embarrancou?

576



Como pensas viaxar a Barcelona?

577



Que día da semana adoitas viaxar en tren?

578



Quen ía de último na procesión?

579

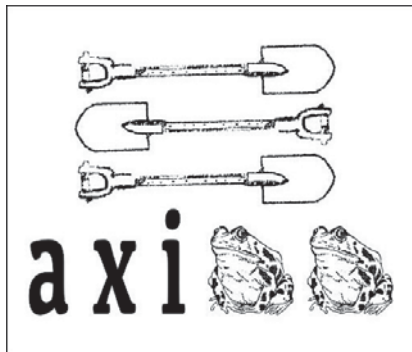

Quen se sentiu mal durante o voo?

580



Quen che mandou vir onda min?

581



Que acabas de reservar na axencia de viaxes?

582



Que parte do avión viches en peor estado?

583

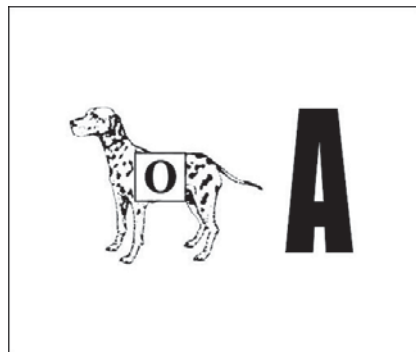

Como pensas chegar ata aquel illote?

584

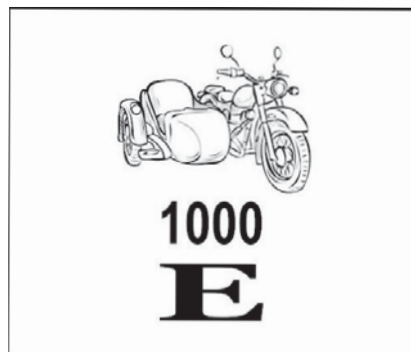

Sabes de quen é este coche?

585



Por onde vai agora o avión?

586

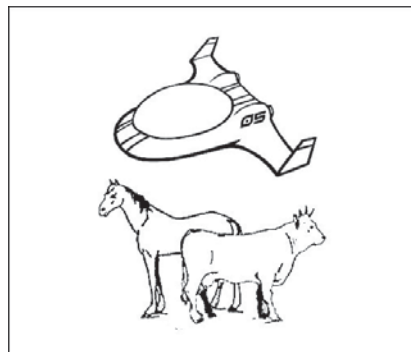

Como pasas as tardes do verán en Portosín?

587



Que che parece o prezo deste coche?

588



Que animal che estragou os pantalóns?

589

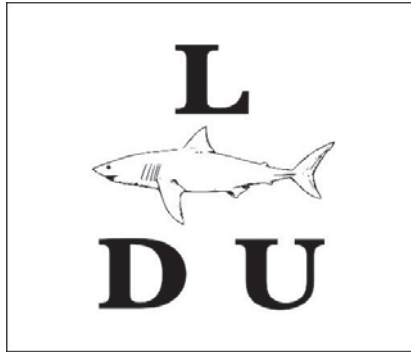

Que ten que ver Xurxo coa pulseira de Lucía?

590



Que aves son as que voan por aló?

591

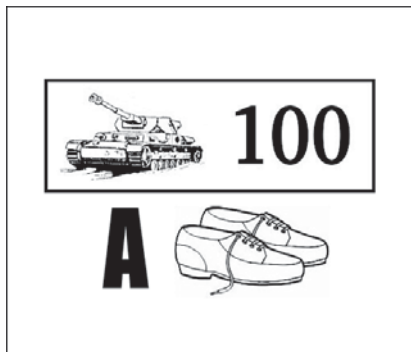

Sábese que fai o teu tío cada vez que vai a Albacete?

592



Avistaches moitos cetáceos en Ons?

593



Sabes de que paxaro é aquel niño?

594

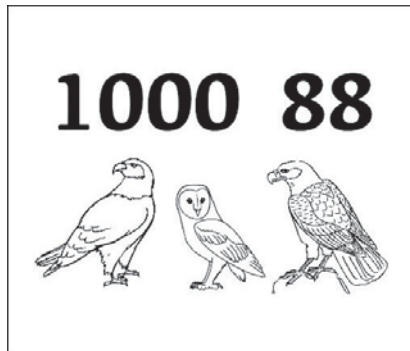

Quen xogaba ao fútbol na praia?

595



Quen te visita todos os días?

596



Que vendeu teu tío na feira de gando?

597



Que cazaron hoxe os teus tíos?

598



Que animais escaparon do zoolóxico?

599



Que fixo a túa irmá no Nadal en Manzaneda?

600



Como sabes que o gato anda por aquí?

601



Que paxaros anda a buscar ese ornitólogo?

602

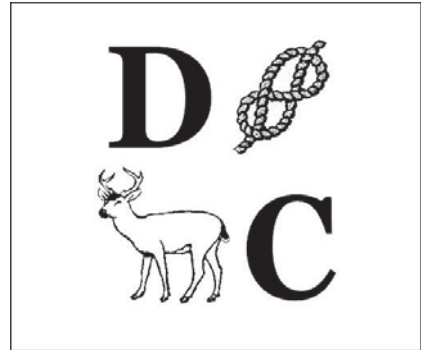

Estarás moitas horas na biblioteca?

603



Quen vos vai amosar o museo?

604

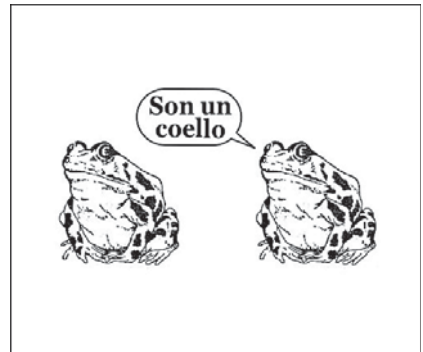

Vas moito á praia con Sara?

605

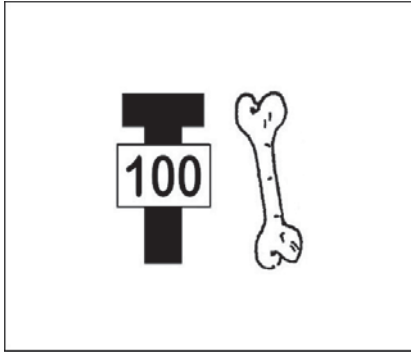

Que cereais usas para facer o pan?

606



Que che impediu seguir por aquel carreiro?

607



Que queres que faga no xardín?

608

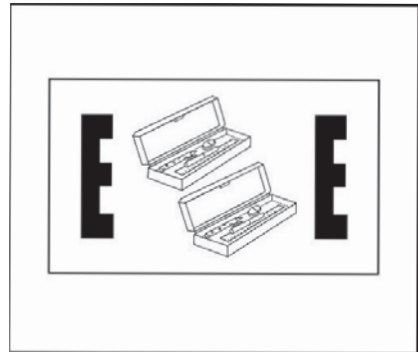

Onde viches a cóbrega?

609

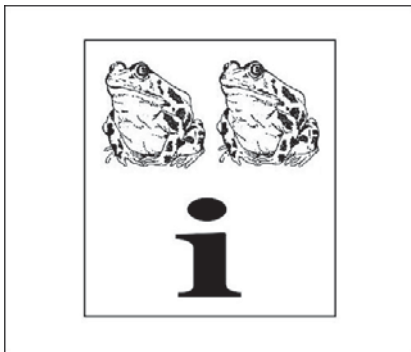

Que árbores rodeaban aquela casa rural?

610



En que zona da casa che apareceron as malas herbas?

611



Que usaches para lle facer o ramo á túa nai?

612



Que lles botaches de comer ás galiñas?

613

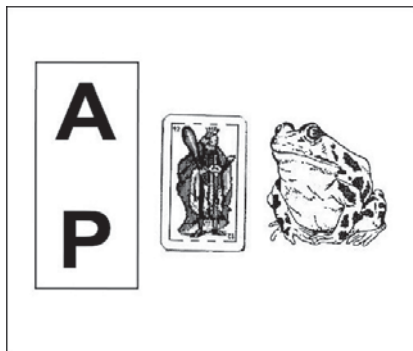

En que parte do prado fixeron toupeiras as toupas?

614



Xa naceu a cebola que sementou o neno?

615

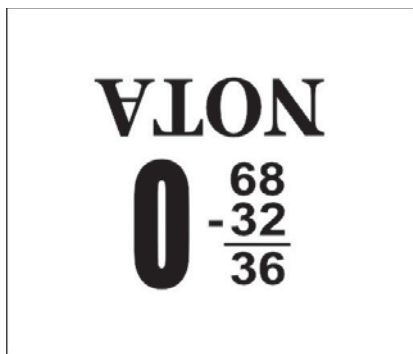

Que está a poñer en perigo tanto incendio?

616



De que era o ramo que lle preparaches á túa avoa?

617

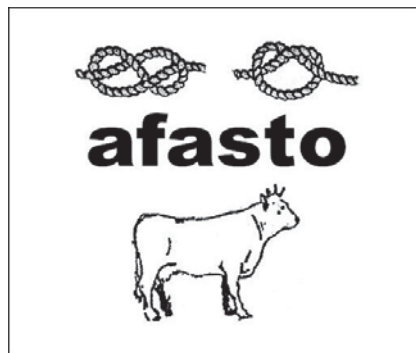

En que zona da cidade andas a buscar piso?

618



Que van construír naquela zona da cidade?

619



Onde atoparon o atoamento dos sumidoiros?

620

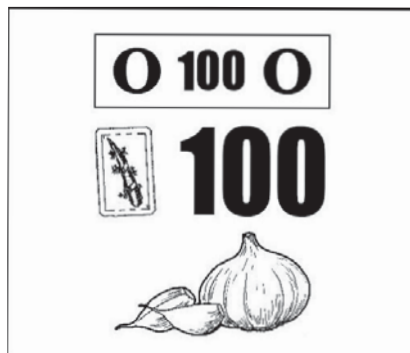

Onde apareceu a nena despois do derrubamento do edificio?

621



Por que che gusta tanto esta rúa?

622



En que zona da cidade viviades?

623



Onde se afumaban os chourizos na casa do teu avó?

624



Que vos tivo tan ocupados en setembro?

625



Como intentaban apagar o incendio os veciños?

626



De onde trouxeches a auga ata esta leira?

627



Quen está a utilizar o meu portátil?

628



Que é o que levas no tractor nesas sacos?

629



Cando viaxaches a Madrid?

630



Como sabes que estiven por aquí esta semana?

631



Queres catro quilos de fariña, catro de azucre e catro de sal?

632

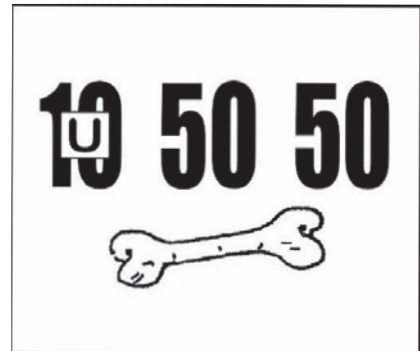

Cando poderías ir de viaxe a Cuba?

633



Con que frecuencia ía de paseo teu avó?

634



Como coñece Antón tan ben aquela aldea?

635

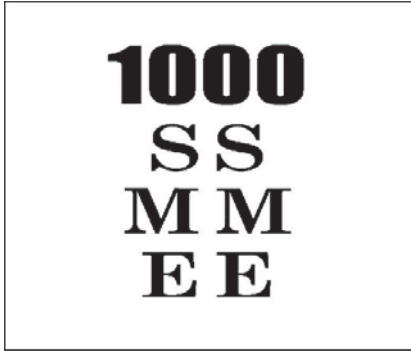

Leva moito tempo abandonado aquí este coche?

636

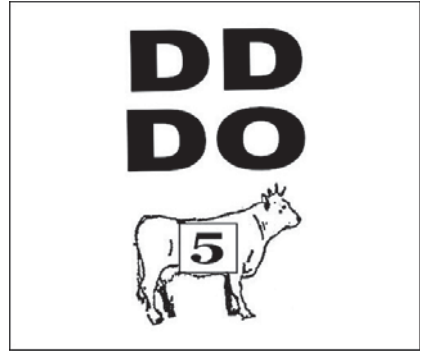

Levas moito tempo con esa dor no xeonllo?

637

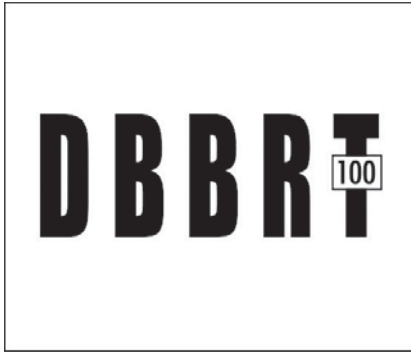

Canto tempo cres que ten esa ferida do neno?

638



Cada canto tempo se celebra ese festival?

639



Que día poderíades facer a reunión?

640



Xa é noite?

641



A quen lle debe Laura dez euros?

642



É moi vello o carballo que vimos onte na fraga?

643



Que días poderíamos facer o exame pendente?

644

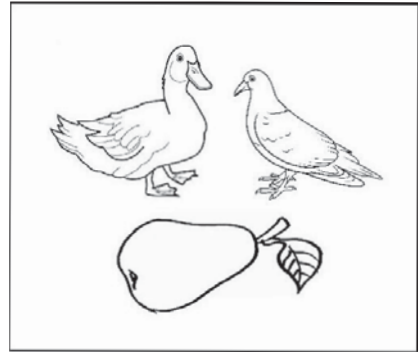

Cando acordastes a data da reunión?

645



Cando foi este ano a visita dos teus parentes da Arxentina?

646

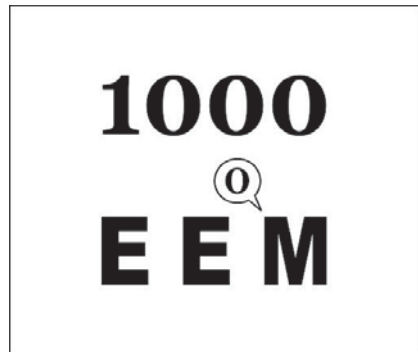

Levas moito tempo indo á autoescola?

647



Por que pensa Antia que vai empeorar o tempo?

648

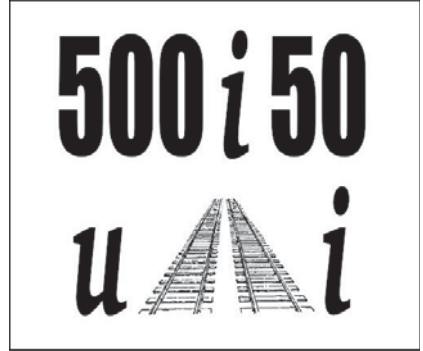

Chove moito agora?

649



Estivo bo día para saír co veleiro?

650

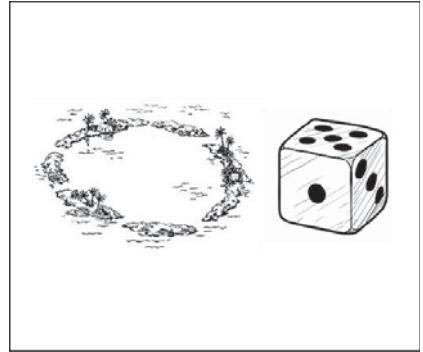

Como está o ceo hoxe?

651

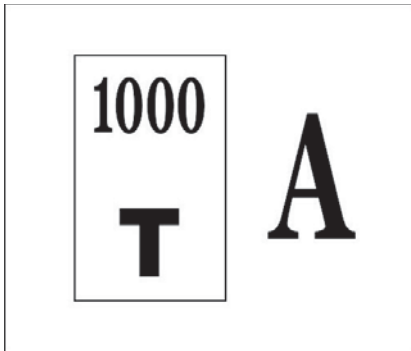

Anunciaron na tele moi mal tempo para mañá?

652



Cando pensades ir á praia?

653

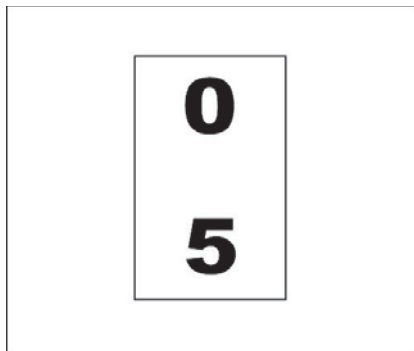

Ía moito frío cando chegastes aos Ancares?

655



Que é o que menos che gustou da túa viaxe a Moscova?

657



Por que queres que agoche o regalo do neno á dereita?

126

654



Que tempo prognosticaron para mañá?

656

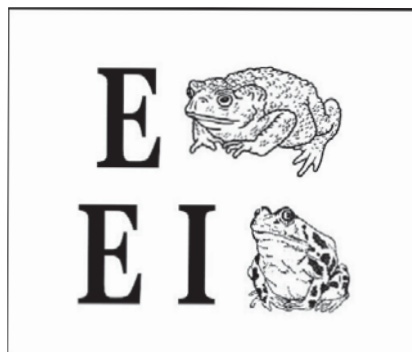

Que che fai pensar que aquí leva moito tempo sen chover?

658



Sábese o que provocou o derrubamento desa ponte?

659

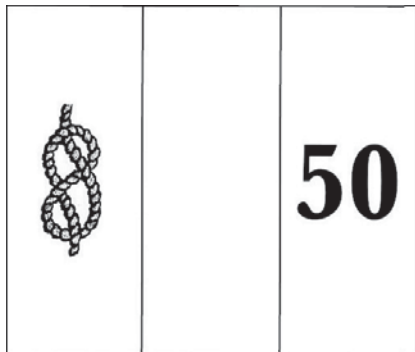

Cando se reunirá toda a familia?

660



Que compromiso tes esta fin de semana?

661

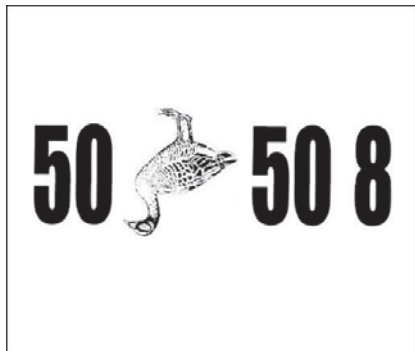

Por que dis que á túa veciña lle debeu de morrer alguén?

662



Onde coñeciches os irmáns do defunto?

663

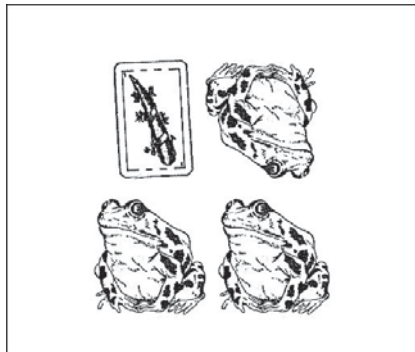

Que esqueceron os noivos na voda?

664

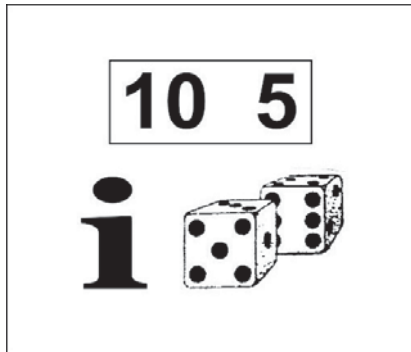

Houbo moitos intoxicados no banquete da voda?

665



Queda moito para rematardes o campionato de liga?

666



Que levaches ao cruceiro para te entreteres?

667



Cres que o Barça gañará hoxe a Liga?

668



Cal é o teu deporte favorito?

669



Onde tiveron esa discusión os xogadores?

670



Onde perdiches todo o diñeiro?

671



Que fai Ana para se entreter?

672



Que colecciona o teu irmán?

673

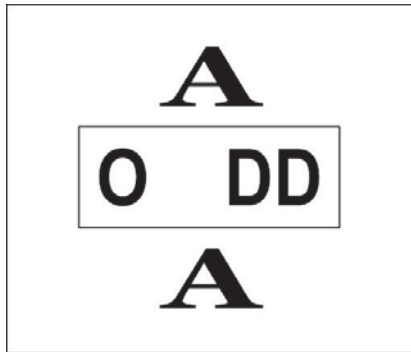

Con quen adestra esa nadadora?

674



Que é o que máis che interesa da literatura popular?

675



É certo que a Eva lle gusta a lectura?

676



Compraches moita lotaría?

677



Que tal se lle dá a Iria o baloncesto?

678



Que é o que máis che gustou dese filme?

679



Que compañeiras túas participan na carreira?

680



Que cartas necesito para superar ese póker?

681

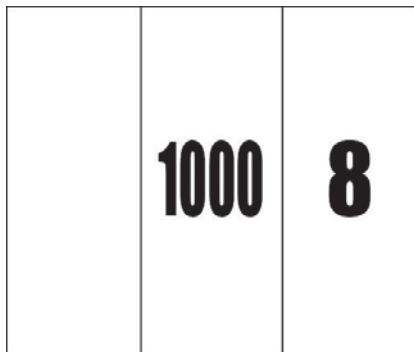

Por que cres que Tareixa está en tan boa forma?

682

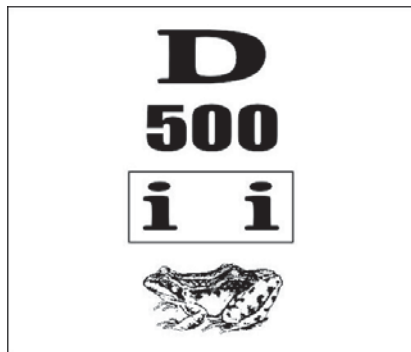

En que posto xoga hoxe Mónica?

683



Que cres que pasará co noso proceso xudicial?

684



Cantos policías acudiron ao lugar do accidente?

685



Quen che reclama todo ese diñeiro?

686



De que che gustaría traballar no futuro?

687



Quen está reunido coa conselleira?

688



Onde fixo esas declaracións o conselleiro?

689



Que deberes trouxo a nena?

690

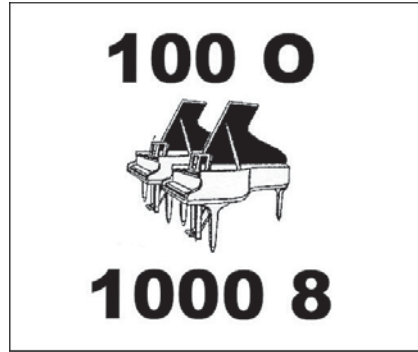

Por que non queredes que Miguel sente convosco no exame?

691



Como coñece tan ben Alba os seus profesores?

692



Quen vai dar o curso de primeiros auxilios?

693

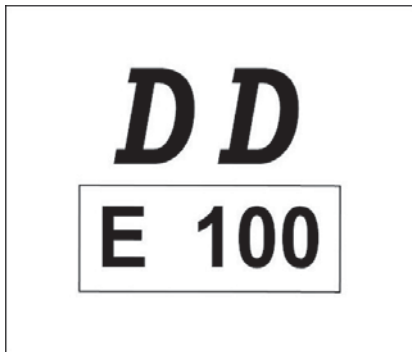

Por que queres que Ana apague a radio mentres estuda?

694



Que está a estudar a túa curmá Inés?

PROPOSTAS DIDÁCTICAS



A GRAMÁTICA DO XERÓGLIFO

OBXECTIVO:

Coñecer e manexar as técnicas básicas do pasatempo, paso previo para poder desenvolver logo outro tipo de actividades.

DURACIÓN:

50 minutos (1 sesión)

DESENVOLVEMENTO:

Exponse, paso a paso, cada un dos dez capítulos da gramática do xeróglifo (páxs. 11-21).

Cando o alumnado xa comprende e domina estes recursos básicos, propónse como práctica a resolución de diversos xeróglifos (páxs. 22-32).



O XERÓGLIFO, PUNTO DE PARTIDA

OBXECTIVO:

Activar coñecementos previos

Presentar os contidos gramaticais ou léxicos que se traballarán

DURACIÓN:

5 - 10 minutos

DESENVOLVEMENTO:

Arríncase a sesión didáctica cun xeróglifo previamente seleccionado en función do contido que interese. Este actúa como elemento lúdico e motivador que capta a atención, presenta un reto, activa coñecementos previos...

O alumnado, de forma colectiva, vai ofrecendo posibles solucións ata dar coa boa.

Despois, continúa a sesión segundo o previsto.



DO XERÓGLIFO Á LINGUA

OBXECTIVO:

Recoñecer as clases de palabras e as súas características
Ampliar o vocabulario relativo a diferentes campos semánticos

Evitar o uso de castelanismos

DURACIÓN:

50 minutos (1 sesión)

DESENVOLVEMENTO:

Con anterioridade, escóllese unha serie de xeróglifos en función do(s) contido(s) que nos interesen: ben gramaticais (páxs. 33-88) ou ben léxicos (páxs. 89-132).

Comézase a sesión facendo unha exposición teórica do contido que interese.

Ponse en práctica esta aprendizaxe resolvendo os xeróglifos seleccionados previamente. Pode facerse en grupos de catro (competindo entre si dúas parellas) ou en dous grupos grandes (que intentan resolver máis pasatempos que os adversarios).

Antes de rematar a sesión, ofrécense e coméntanse todas as solucións.



A SEMANA DO XERÓGLIFO

OBXECTIVO:

Desenvolver a creatividade e o enxeño

Poñer en práctica contidos lingüísticos inherentes á creación dos xeróglifos (sinonimia, preposicións, adxectivos...)

DURACIÓN:

2 ou 3 sesións

DESENVOLVEMENTO:

Se xa coñecen os rudimentos da gramática do xeróglifo, xógase a crear estes pasatempos para logo resolvelos.

Nunha primeira sesión, individualmente ou por parellas, idean e deseñan uns cantos xeróglifos (imaxe e pregunta).

Nunha segunda sesión (ou tamén terceira), xógase a descifrar os xeróglifos deseñados. É boa idea facer tamén parellas ou grupos para a resolución. A xeito de concurso, danse puntos por xeróglifo resolto e establécese finalmente unha clasificación.



XERÓGLIFOS NO MÓBIL

OBXECTIVO:

Desenvolver a creatividade e o enxeño

Empregar as novas tecnoloxías para enviar e interpretar mensaxes encriptadas.

DURACIÓN:

50 minutos (1 sesión) / fóra de horario lectivo

DESENVOLVEMENTO:

Nunha sesión (se se permite o uso do móbil) ou fóra de horario lectivo, propónse a creación de mensaxes empregando unicamente as iconas (ou «emojis») de aplicacións telefónicas de mensaxaría instantánea (WhatsApp, Telegram...).

Por simple adición de elementos, os/as participantes, en parellas ou grupos, crean mensaxes combinando as imaxes. Pode suxerirse, por exemplo, que teñan relación con diferentes campos semánticos. Por exemplo:

Títulos da literatura galega:



→ *Merlín e familia* (Álvaro Cunqueiro)



→ *Os libros arden mal* (Manuel Rivas)

Topónimos galegos:



→ *A Estrada*



→ *Carnota*

As «mensaxes xeroglíficas» envíanse pola aplicación a un compañeiro/a, que debe interpretalas. Deseguido, o proceso repítese intercambiando os papeis.

Outra boa opción é compartir as mensaxes creadas nun *chat* de grupo na aplicación. O reto de descifrado, neste caso, é colectivo e colaborativo.

Gramática xeroglífica é un proxecto didáctico baseado na utilización do pasatempo dos xeróglifos como ferramenta alternativa na aprendizaxe da lingua galega. A partir dun fondo de máis de 12.000 xeróglifos, elaborouse unha escolma organizada que permite traballar, de forma sinxela, diferentes ámbitos lingüísticos e, así mesmo, potenciar habilidades cognitivas como a capacidade de reflexión, a creatividade, o pensamento crítico e outras.

ISBN-13: 978-84-09-35958-5

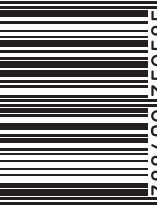

9 788409 359585

